

Guido del Giudice



ΙΟΡΔΑΝΗΣ ΜΠΡΟΥΝΟ

Ο ΠΡΟΦΗΤΗΣ ΤΟΥ ΑΠΕΙΡΟΥ ΣΥΜΠΑΝΤΟΣ



WWW.GIORDANOBRUNO.COM

ΕΙΣΑΓΩΓΗ



Οι Προφήτες

Ο Ιορδάνης Μπρούνο ήταν ένας λαμπρός στοχαστής, που ζούσε πολύ μπροστά από την εποχή του, τόσο που θεωρούσε τον εαυτό του σαν έναν από εκείνους τους «Αγγελιαφόρους», που στέλνονταν στη γη σε ειδικές περιόδους, εμπνευσμένοι από ένα προφητικό όραμα για την ανθρωπότητα και το σύμπαν. Όπως κάθε παρόμοιο ανθρώπινο πλάσμα, προκάλεσε και θα προκαλεί πάντα το μίσος των στενοκέφαλων εκείνων ανθρώπων, που ζηλεύουν ότι βρίσκεται πέρα από όσα μπορούν να κατανοήσουν, καθώς είναι κλεισμένοι μέσα στο δικό τους αποβλακωμένο κόσμο, και φοβούνται μήπως και τον δουν να εξαφανίζεται μπροστά στο άπειρο. Ο Μπρούνο γνώριζε την αξία του και σέβονταν την αξία των άλλων, τη γνήσια αξία όμως, όχι εκείνη που στηρίζονταν απλά σε συνήθειες και συμβατικότητες. Ήταν ο άνθρωπος που ήξερε να λέει τα πράγματα με τ' όνομά τους, που αγαπούσε τις ζωές σε όλες της τις εκδηλώσεις και που μπορούσε να δει την έκφραση της θεότητας σε όλες τις εκφάνσεις της. Και ήταν σίγουρα ο αδυσώπητος και ορκισμένος εχθρός όλων εκείνων των «ανόητων και αμαθών που δεν μπορούν να αναγνωρίσουν

την αληθινή ευγένεια, εκτός αν πρόκειται για χρυσάφι που λάμπει, ασήμι που κουδουνίζει και ανθρώπους – όμοιους μ' αυτούς – που παινεύουν τους εαυτούς τους κι επιδεικνύουν την εύνειά τους» (Ορατίου Ωδαί). Αυτά ήσαν τα ιδανικά που επεδίωξε σε ολόκληρη τη ζωή του, μέχρι την ακραία κατάληξη στην πυρά της πλατείας Κάμπο ντε Φιόρι. Ακόμη κι αν ο θλιβερός εκείνος επίλογος ήταν σίγουρα αναπόφευκτος, έτσι όπως πήγαιναν τότε τα πράγματα, ακόμη παραμένει ως προειδοποίηση ώστε κάτι τέτοιο να μην ξανασυμβεί. Η ανατρεπτική του διαίσθηση για την απειροσύνη του σύμπαντος, προέρχονταν από τη γνώση των αρχαίων ερμητικών πηγών, τόσο από την Ελλάδα όσο κι από την Αίγυπτο, που ήδη περιείχαν αυτές τις μισοανεπτυγμένες ακόμη γενεσιουργές έννοιες της σύλληψης του απείρου. Όμως είχε την ικανότητα να ενσταλάζει την αγνή φλόγα του νου του σε όλα τούτα και, όταν «το φως του Κοπέρνικου» ήρθε να στηρίζει τις θεωρίες του, ο μικροσκοπικός Δομηνικανός καλόγερος μπόρεσε επί τέλους να δει την απειροσύνη του Θεού, του Θεού στο Σύμπαν, του οποίου είμαστε η σκιά, του αρνητικού που ίσως κατορθώσει

να δει τη θετική όψη του Όλου μόνο μέσα από μια διεργασία «νοητικής αντιστροφής». Είναι το διαστατικό παιγνίδι στο χωρόχρονο, που είναι πάντοτε παρόν στα έργα του Μπρούνο, είναι η παγκόσμια περιπέτεια: «αν η μετάλλαξη είναι σωστή, περιμένω τη μέρα μέσα στη νύχτα, κι εκείνοι που βρίσκονται μέσα στη μέρα περιμένουν τη νύχτα: κάθε τι που υπάρχει μπορεί να είναι είτε εδώ είτε εκεί, είτε κοντά είτε μακριά, είτε γρήγορα είτε αργά» (*Candelaio*, Κηροπλάστης). Συχνά τονίζεται ότι οι ιδέες του, που βασίζονταν μόνο πάνω στη διαίσθηση, ήταν ίσως λαμπρές, δεν μπορούσαν όμως να γίνουν αποδεκτές από το αναδυόμενο επιστημονικό πνεύμα, επειδή στερούνταν κάθε είδους «μαθηματικοποίηση». Το σημείο όμως αυτό είναι όπου μπορούμε να δούμε τη μεγαλοσύνη του Μπρούνο, αυτή που τον κάνει αληθινό προφήτη, τη γοητεία της περίπλοκης προσωπικότητάς του, τη λατρεία της φυσικής μαγείας, της μνημονικής και όλων εκείνων των δραστηριοτήτων που μπορούν να θεωρηθούν ως προφητικές και πρόδρομες των σύγχρονων εξελίξεων. Όταν το Σεπτέμβριο του 1599, με την πλάτη στον τοίχο απέναντι στην Αγία Έδρα, που είχε ξεκάθαρα αντιληφθεί τις

καταστροφικές συνέπειες της φιλοσοφίας του, αποφάσισε να μην απαρνηθεί κανένα από τα κύρια σημεία της, ότι το πνεύμα του δεν έπρεπε να θεωρηθεί ως πνεύμα ενός μάρτυρα αλλά ως το πνεύμα ενός φωτισμένου διανοητή, που ήταν συνεπής μέχρι το ακρότατο όριο. Η γήινη ύπαρξή του μας δείχνει το δρόμο και τη μέθοδο, μας αφήνει μια υποθήκη, μια βαρύτιμη κληρονομιά για κάθε ελεύθερο διανοητή, πέρα από τις αντιφάσεις, τις παραμορφώσεις ή το δυσνόητο του έργου του. Ο σύγχρονος αναγνώστης μπορεί να βρει σ' αυτόν το κίνητρο για να διατηρήσει την πραγματικότητά του φωτεινή, να είναι ακόμη η «*umbra profunda*» (η βαθιά σκιά), που μπορεί να αναγνωριστεί από τον καθένα με σκληρή δουλειά, και που μπορεί να ξεπεραστεί με μια «ηρωική» προσπάθεια, ώστε το εσωτερικό μας θείο να αποκαλυφθεί. Καθαρμένος από τα σκουπίδια των θεολογικών συγκρούσεων που δεν τον ενδιέφεραν, αναμένει ακόμη να διαβαστεί, να κριθεί και να γίνει κατανοητός για τη φιλοσοφία του, για το όραμά του για τη φύση και το σύμπαν, πέρα από κάθε είδους εκμετάλλευση. Θα προσπαθήσω να αφηγηθώ την ιστορία του μεγάλου αυτού διανοητή από τη συγκεκριμένη αυτή άποψη.

ΕΡΓΑ ΤΟΥ ΙΟΡΔΑΝΗ ΜΠΟΥΥΝΟ



1582

CANDELAIO
DE UMBRIS IDEARUM
CANTUS CIRCAEUS
DE COMPENDIOSA ARCHITECTURA ET COMPLEMENTO ARTIS LULLI

1583

ARS REMINISCENDI, TRIGINTA SIGILLI ET TRIGINTA SIGILLORUM EPLICATIO

1584

LA CENA DE LE CENERI
DE LA CAUSA PRINCIPIO ET UNO
DE L'INFINITO UNIVERSO E MONDI
SPACCIO DE LA BESTIA TRIONFANTE

1585

DE GL'HEROICI FURORI
CABALA DEL CAVALLO PEGASEO CON L'AGGIUNTA DELL'ASINO CILLENICO

1586

FIGURATIO ARISTOTELICI PHYSICI AUDITUS
MORDENTIUS, DE MORDENTII CIRCINO
IDIOTA TRIUMPHANS, DE SOMNII INTERPRETATIONE
CENTUM ET VIGINTI ARTICULI DE NATURA ET MUNDO ADVERSUS PERIPATETICOS

1587

DE LAMPADE COMBINATORIA LULLIANA
ANIMADVERSIONES CIRCA LAMPADEM LULLIANAM
DE PROGRESSU ET LAMPADE VENATORIA LOGICORUM

ARTIFICIUM PERORANDI
LAMPAS TRIGINTA STATUARUM

1588

ORATIO VALEDICTORIA
CAMORACENSIS ACROTISMUS SEU RATIONES ARTICULORUM PHYSICORUM ADVERSOS PERIPATETICOS

ARTICULI CENTUM ET SEXAGINTA ADVERSUS HUIUS TEMPESTATIS MATHEMATICOS ATQUE PHILOSOPHOS

DE SPECIERUM SCRUTINIO

LIBRI PHYSICORUM ARISTOTELIS EXPLANATI

1589

DE MAGIA
THESES DE MAGIA
DE MAGIA MATHEMATICA
MEDICINA LULLIANA
DE RERUM PRINCIPIIS ET ELEMENTIS ET CAUSIS
DE IMAGINUM, SIGNORUM ET IDEARUM COMPOSITIONE
ORATIO CONSOLATORIA

1591

DE INNUMERABILIBUS, IMMENSO ET INFIGURABILI
DE MONADE, NUMERO ET FIGURA
DE TRIPLICI MINIMO ET MENSURA
DE VINCULIS IN GENERE
PRAELECTIONES GEOMETRICAE. ARS DEFORMATIONUM

1595 SUMMA TERMINORUM METAPHYSICORUM

Κεφάλαιο 1

**«ΓΕΝΝΗΜΕΝΟΣ ΚΑΤΩ ΑΠΟ ΕΝΑ
ΚΑΛΥΤΕΡΟ ΟΥΡΑΝΟ»**



«ΓΕΝΝΗΜΕΝΟΣ ΚΑΤΩ ΑΠΟ ΕΝΑ ΚΑΛΥΤΕΡΟ ΟΥΡΑΝΟ»

Ο Νολάνος



Η Νόλα στον 16^ο αιώνα

Ο Ιορδάνης Μπρούνο γεννήθηκε στις αρχές του 1548 στη Νόλα, στην περιοχή του Αγ. Ιωάννη του Ciesco, στις πλαγιές του όρους Cicala, σε μια οικογένεια καθόλου πλούσια. Η μητέρα του Φραουλίζα Savolino κατάγονταν από μια οικογένεια μικρών γαιοκτημόνων. Ο πατέρας του Ιωάννης ήταν στρατιωτικός. Υπηρετούσε κάτω από το βασιλιά της Ισπανίας, και γι' αυτό έδωσε στο γιο του το όνομα του πρίγκηπα διαδόχου Φίλιππου. Από τη γενέτειρά του, τη δοξασμένη Νόλα, που είχε αποκρούσει τον Ανρίβα και όπου ο Αύγουστος άφησε την τελευταία του πνοή, είχε κληρονομήσει το φλογερό και μαχητικό πνεύμα, τόσο που, ακόμα κι αν είχε φύγει από τη Νόλα σε ηλικία 14 ετών για να σπουδάσει στη Νάπολη, ο Φίλιππος Μπρούνο παρέμεινε πάντα ο «Νολάνος».

- ◆ Η Νόλα με την παράδοσή των ανήμερων και πιστών πολεμιστών, από τη ράτσα των οποίων κατάγονταν ο πατέρας σου, είναι μια γη που της αξίζει ένας Αγγελιαφόρος.
- ◆ Είναι μια γη με δυνατή ιδιοσυγκρασία και μέσα από αυτήν μπορώ ο ίδιος να νιώσω, παρόλα μου τα ελαττώματα, σαν γνήσιο τέκνο της, περήφανο που γεννήθηκε κάτω από τον ευνοϊκό εκείνο ουρανό. Ποτέ δεν ξεχνώ τις απαλές πλαγιές του όρους Cicala, όπου, σαν ήμουν παιδί, περιπλανιόμουν μέσα στους κισσούς και τα κλαριά της ελιάς, της φραγκοσταφυλιάς, της δάφνης, της μυρτιάς και του δεντρολίβανου. Ένωθα τότε τη φύση να ζωογονεί και να διδάσκει το κάθε τι με ένα πανίσχυρο δυναμισμό, που, από το εσωτέρο του σπόρου ή της ρίζας στέλνει και ερμηνεύει το ξηρό κλαράκι, από το εσωτέρο του οποίου βγάζει τα κλαδιά, από το εσωτέρο των κλαδιών σχηματίζει τα νύχια, από τούτα βγάζει τα μπουμπούκια, από μέσα τους σχηματίζει, εξεικονίζει, υφαίνει, σαν νεύρα, πτέρωμα, άνθη, καρπούς. Αισθανόμουν την παρουσία του Θεού, την άπειρη φύση, σε όλα όσα δεν χρειάζεται να ψάξουμε αλλού, επειδή Τον έχουμε κοντά μας, ουσιαστικά μέσα μας, περισσότερο από όσο είμαστε μέσα μας εμείς οι ίδιοι. Έτσι το κάθε τι ζωογονεί το κάθε τι, ανταποκρίνεται στον εαυτό του, από τα μεγάλα πράγματα

μέχρι τα ασήμαντα, από το δέντρο μέχρι το λουλούδι, το φύλλο της χλόης. Το κάθε τι, αν και μικρό, βρίσκεται κάτω από τη μεγάλη πρόνοια του Θεού, επειδή τα μεγάλα αποτελούνται από τα μικρά και τα μικρά από τα πολύ μικρά. Είναι το περίπλοκο που ερμηνεύει, ο Θεός που γίνεται φύση, το φως που γίνεται σκιά και αντίστροφα.

♦ Στο υποβλητικό σενάριο του Cicala, οι εμπειρίες και οι πρώιμες αναγνώσεις τόνωναν τη φαντασία σου, τροφοδοτώντας μια εσωτερη θεία κλήση για την κοσμική διαίσθηση, για την προβολή της φανταστικής και γνωστικής δύναμης πέρα από τις μορφές και τις εκδηλώσεις.

♦ Πόσες φορές, ενώ στη κάτω από τα τείχη του κάστρου, στη σκιά μιας καστανιάς, θαύμασα από εκεί ψηλά τον αζέχαστο πίνακα του κόκκινου ουρανού στη δύση, που τόνιζε στο φόντο της πλατιάς πεδιάδας τη μαύρη μορφή του Βεζούβιου. Οι ακτίνες του ήλιου, εισχωρώντας στις πολεμίστρες ανάμεσα στα ερείπια, πρόβαλαν πάνω τους θαυμάσιες ζωντανές εικόνες. Ατενίζοντας το θέαμα τούτο, αισθανόμουν πως τη στιγμή εκείνη δεν ήμουν μόνος, ένιωθα τις αμέτρητες παρουσίες που πληρούν τη μεγαλοσύνη του σύμπαντος και τις μαγικές αποκρίσεις των στοιχείων, όπως κι εμείς είμαστε ουρανός για εκείνους που βρίσκονται στον ουρανό. Σε τούτον, όπως και στους άλλους κόσμους, το πνεύμα ρέει από τη μια ουσία στην άλλη, κατευθυνόμενο από τους ίδιους νόμους, πλημμυρισμένο από την ίδια ζωτική αρχή.

Η όψη του Ιορδάνη Μπρούνο

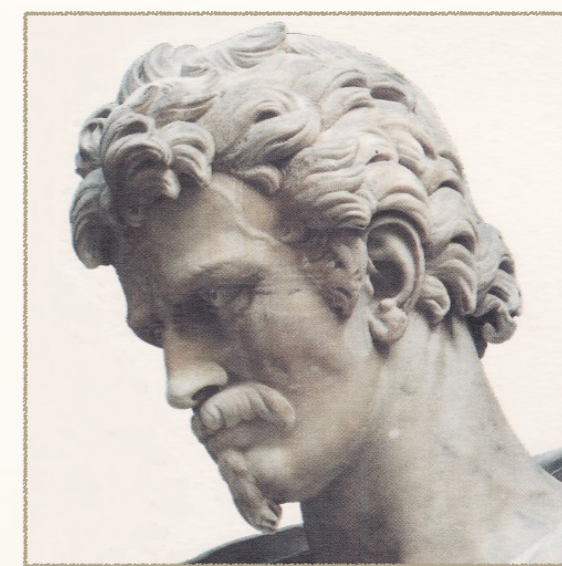
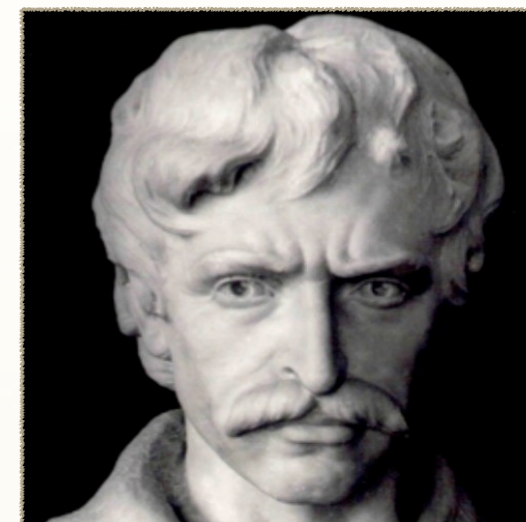



S. Domenico Maggiore

Στη Νάπολη παρακολούθησε προηγμένες σπουδές και ιδιωτικά και δημόσια μαθήματα διαλεκτικής, λογικής και μνημονικής που παρέδιδε ο Θεόφιλος από το Ναϊράνο, ο Ιωάννης Βικέντιος Colle (γνωστός και ως ο «Sarnese») και ο Ματθαίος Aquario. Τον Ιούνιο του 1565, όταν ήταν κάπως μεγάλος για τέτοιες επιλογές, αποφάσισε να ακολουθήσει εκκλησιαστική καριέρα κι έτσι κατατάχθηκε στο θρησκευτικό τάγμα των ιεροκηρύκων στο μοναστήρι του Αγ. Δομήνικου Maggiore, όπου άρχισε να χρησιμοποιεί το όνομα Ιορδάνης. Στο διάστημα αυτό το κελί του ήταν κοντά σ' εκείνο όπου κάποτε είχε διαμείνει ο Αγ. Θωμάς Ακινάτης. Ο Αδ. Ιορδάνης γρήγορα διακρίθηκε για τη λεπτή του σκέψη και την ιδιαίτερη ικανότητά του στην τέχνη της απομνημόνευσης, επίσης όμως και για τη δυσανεξία του προς τους αυστηρούς κανόνες του θρησκευτικού τάγματος καθώς και για την άσβεστη διανοητική του περιέργεια. Μετά από μόλις ένα χρόνο, είχε κιόλας κατηγορηθεί ότι απεχθάνονταν τη λατρεία της Μαρίας και των Αγίων, επισύροντας τα πρώτα πειθαρχικά μέτρα.

«ΓΕΝΝΗΜΕΝΟΣ ΚΑΤΩ ΑΠΟ ΕΝΑ ΚΑΛΥΤΕΡΟ ΟΥΡΑΝΟ»

Τα χρόνια της εκπαίδευσης

- ◆ Πρέπει να πούμε με ειλικρίνεια πως η ιδιοσυγκρασία σου, «ενοχλημένη, διστακτική και παράξενη», δεν κέρδιζε τη συμπάθεια των άλλων. Στα παιδικά σου χρόνια στη Νόλα κι ακόμη περισσότερο στη Νάπολη, σε μια περίοδο που η μοναστική κοινότητα του Αγ. Δομήνικου Maggiore βρίσκονταν στην κορυφή ενός ακραίου εκφυλισμού των ηθών, συνήθιζε να βρίσκει διέξοδο στη γεύση, στη βρισιά, στο πρόστυχο αστείο, σε εκείνη τη “procax fescennina iocatio”, που συγκλίνουν στο δικό σου «Κηροπλάστη» και που αναδύονται από τις ύβρεις, που περιέχονται εδώ κι εκεί στα έργα σου ή αναφέρονται από τους μάρτυρες κατηγορίας στη δίκη ή από τους συγκρατούμενούς σου στο κελί.
- ◆ Όταν έφθασα εδώ, διψασμένος για γνώση, γοητεύθηκα από τη μεγάλη αυτή θρησκεία, που μπορούσε να επιβάλλεται με την πνευματική της δύναμη, και την οργάνωσή της.

- ◆ Κι όμως εκείνες ήταν τρικυμιώδεις εποχές για το Δομηνικανό Τάγμα: τη μοναχική ζωή χαρακτήριζαν εσωτερικές διαμάχες, απειθαρχία, πάθη, εγκλήματα, ποινές. Το ράσο ήταν για πολλούς απλά μια πρόφαση για να εξασφαλίσουν καταφύγιο και προστασία από τις άσωτες και έκφυλες συνήθειές τους.
- ◆ Οι κτηνώδεις φύσεις αναγνωρίζουν η μια την άλλη ακόμη κι αν φορούν ράσο. Όμως από τότε διατηρούσα την εντύπωση για αυτήν την ισχυρή και καλά οργανωμένη θρησκεία, ότι, ιδίως αφού είχα συναντήσει τους άλλους κατά τη διάρκεια της «αναχώρησής» μου, παραμένει, παρά τα όποια αρνητικά, η καλύτερη, η μόνη που κατέχει ένα χάρισμα και μια οργάνωση, ικανή να συμβιβάσει κάτω από έναν οδηγό τις θρησκευτικές διαφορές. Ακόμη κι αν η ζωή των κληρικών δεν ήταν πια ίδια με τη ζωή των αποστόλων, η Εκκλησία κατείχε ακόμη τέτοια ισχύ και επιρροή, ώστε μπορούσε να πραγματοποιήσει το σχέδιο του Ειρηναίου για μια ιδεολογική ειρήνη μεταξύ των λαών. Ήταν αρκετό να εγκαταλείψει τον αδιάλλακτο εκείνο δογματισμό, να αφήσει σε μια φωτισμένη κάστα ιερέων την ανησυχία για θεολογικά και φιλοσοφικά προβλήματα, ενώ ο κλήρος θα επέστρεφε στο κήρυγμα του ευαγγελικού μηνύματος της ειρήνης και της ομόνοιας, της γαλήνης στην πράξη, χωρίς να νοιάζονται για δογματικές διαμάχες, που μόνο μίσος και διχόνοια προκαλούν.
- ◆ Αυτή ήταν η πρόθεσή σου, όταν στη δίκη σου διακήρυξες ότι μιλούσες σαν φιλόσοφος κι όχι σαν θεολόγος;

- ◆ Δεν με ενδιέφερε να συζητώ για μια θεότητα, που στην ουσία δεν μπορούμε να γνωρίσουμε, παρά μόνο σαν σκιά, σαν ίχνος. Η δίψα μου για γνώση, η εξέλιξη της φιλοσοφίας μου κατά τα χρόνια εκείνα, πέρασε μέσα από τη σπουδή πολλών συγγραφέων, αιρετικών ή μη: Μελέτησα Έρασμο, όμως θαύμαζα τον Ακινάτη, με ενδιέφερε η αίρεση του Αρείου και αγαπούσα τον θείο Cusano. Η θρησκεία ποτέ δεν υπήρξε το κύριο μου πρόβλημα και προσαρμόστηκα σε όλες τις εκκλησίες, στις οποίες ζήτησα άσυλο. Καθολική ή διαμαρτυρόμενη, καλβινιστική ή λουθηρανική, η έννοια της εκκλησίας δικαιωνόταν για μένα μόνο μέσα από την οπτική της ειρήνης και της ομόνοιας μεταξύ των ανθρώπων: Μου ήταν αρκετό που είχα την ευκαιρία να συνεχίσω να καλλιεργώ τις φιλοσοφικές μου ιδέες. Για το λόγο αυτό αντιστάθηκα, ενώ εκείνοι ήσαν ευχαριστημένοι από την τυπική μου προσκόλληση στην εκάστοτε θρησκεία και με άφηναν να καλλιεργώ και να διαδίδω τις φιλοσοφικές μου ιδέες.
- ◆ Πρέπει να παραδεχθείς ότι η δυσανεξία σου ενάντια στους κανόνες δεν ταίριαζε στη ζωή του μοναχού. Η διπλωματία σίγουρα δεν ήταν το ισχυρό σου σημείο.
- ◆ Κάποτε, σε μια από τις σπάνιες στιγμές αναψυχής που στον Άγ. Δομήνικο επιτρέπονταν στους νεόφυτους, παίζαμε με το βιβλίο της μοίρας. Ανοίγαμε τυχαία σε μια σελίδα και διαβάζαμε το πεπρωμένο μας: Μου έτυχε ένας στίχος του Αριόστο: κάθε νόμου και πίστης εχθρός.

«ΓΕΝΝΗΜΕΝΟΣ ΚΑΤΩ ΑΠΟ ΕΝΑ ΚΑΛΥΤΕΡΟ ΟΥΡΑΝΟ»



Παρά τις πρώτες επικρίσεις, που έλαβε εξαιτίας κάποιων αφρόνων εκφράσεων, ο Μπρούνο γρήγορα ανήλθε σε κάποιο υψηλό επίπεδο της εκκλησιαστικής του καριέρας, χάρη στα απίστευτα χαρίσματα του νου του: έγινε υποδιάκονος το 1570 και διάκονος τον επόμενο χρόνο. Το 1572 χειροτονήθηκε ιερέας και εκτέλεσε την πρώτη του λειτουργία στην εκκλησία της μονής του Αγ. Βαρθολομαίου στην Καμπάνια, μια μικρή πόλη 65 χλμ. μακριά απ' τη Νάπολη.

Ο Αδ. Ιορδάνης

- ◆ Από τα πολυάριθμα μοναστήρια που επισκέφθηκες τα χρόνια εκείνα, αυτό ήταν το μόνο που θυμήθηκες στη δίκη.
- ◆ Είναι ένα από τα λίγα μέρη όπου ήμουν γαλήνιος: εκεί βρήκα για στερνή φορά τη δροσερή αγκαλιά της γενέτειράς μου γης.
- ◆ Σαν έφθασες, καβάλα σ' ένα μουλάρι, μέσ' από 'κείνες τις δύσβατες στροφές, τι εντύπωση σου προκάλεσε το μικρό μοναστήρι των ιεροκηρύκων πατέρων στη κορυφή του λόφου του Gerione, με τα ερείπια του κάστρου στην κορυφή;
- ◆ Δεν πίστευα στα μάτια μου: έμοιαζε σαν μαγικό! Ήταν συγκλονιστική η ομοιότητα ανάμεσα σε Gerione και Cicala: δυο σταγόνες νερό, δυο δίδυμοι. Μου φαινόταν πως ξαναγύρισα σπίτι μου. Ποιος να μου 'λεγε ότι σ' εκείνο το χαμένο τόπο, θα μπορούσα να έχω την εντύπωση ότι ξαναβλέπω τη γενέτειρά μου, που μου 'λειψε τόσο πολύ τα χρόνια εκείνα που πέρασα στον Άγ. Δομήνικο;
- ◆ Το κελί που σου 'δωσαν έβλεπε σ' ένα στενό μονοπάτι, πέτρινο και δύσβατο, που σκαρφάλωνε στο λόφο μέχρι το κάστρο.

◆ Περιπατώντας το συχνά θυμόμουν με συγκίνηση τη μητέρα μου Φραουλίζα, τότε που, με τα μακριά μαλλιά της δεμένα σε κότσο στον αυχένα, περπατούσε ανάλαφρα πλάι μου κρατώντας με απ' το χέρι. Την ξανάβλεπα να σκαρφαλώνει ανάμεσα στην ψηλή καστανιά, ποδοπατώντας τους σκαντζόχοιρους, βυθίζοντας τις λευκές φτέρνες της σ' ένα στρώμα από ξερά φύλλα που έτριζαν. Λαχανιασμένος από την προσπάθεια και τη συγκίνηση, έφτασα στην κορυφή σ' ένα μέρος που θα 'πρεπε να ήταν μια αυλή, περιτριγυρισμένη από ετοιμόρροπα τείχη με πολεμίστρες. Αληθινά φαίνονταν σαν να βρισκόμουν στην κορυφή του Cicala, ανάμεσα στα ερείπια του κάστρου. Μόνο που εδώ η λαμπρή πεδιάδα βρισκόνταν μακρύτερα, πέρα από το στένωμα, σαν το Gerione να δραπέτευε, κουβαλώντας με στην πλάτη του για να μπούμε σε μια σκοτεινή κοιλάδα, προάγγελο μιας απόλυσης, μιας αναχώρησης προς μια εξορία χωρίς επιστροφή.

◆ Προς το Βορρά, πέρ' από τις μαύρες κορυφές του βουνού Romanella και της Ripalta, το άγνωστο σε περίμενε. Ήταν η τελευταία σου ευκαιρία να ατενίσεις τον κόσμο από ένα πιο ψηλό σημείο χωρίς προκατάληψη. Διαδοχικά, σπρωγμένος από τα γεγονότα από το ένα μέρος στο άλλο, δεν θα μπορέσεις να το ξανακάνεις, παρά μόνο με τη φαντασία σου, μέχρι την ημέρα που θα δεις το σώμα σου να καίγεται, ενώ η ψυχή σου θ' ανεβαίνει μαζί με τον καπνό εκείνο στα ουράνια.

◆ Είδα κάτωθι μου την εκκλησούλα με το μικρό καμπαναριό, όπου είχα μόλις γιορτάσει την Ευχαριστία, και το παιγνίδι της αναλογίας, που όπως πάντα με γοήτευε. Ένωθα ακόμη στο στόμα μου της γεύση της θυσίας, του άρτου και του οίνου, όμως η θέλησή μου να φτάσω τη Θεότητα δεν χόρταινε. Μια βαθιά έλλειψη ικανοποίησης με γέμιζε καθώς σύγκρινα αυτό με τους παγκόσμιους δεσμούς που αισθανόμουν εκεί ψηλά, με την παρουσία του Απέραντου.

- ◆ Εκείνος ο κρύος χειμώνας της μοναξιάς και της περισυλλογής ήταν επομένως αποφασιστικός για τις μετέπειτα αποφάσεις σου;
- ◆ Μια μέρα, ενώ καθόμουν στο μικρό πέτρινο δωμάτιο της φρουράς, κοντά στη πύλη της κρεμαστής γέφυρας, βυθισμένος στην ανάγνωση του αγαπημένου μου Τομάζο, μου φάνηκε πως άκουσα τη φωνή του: «Μείνε μαζί μας, αδελφέ Ιορδάνη, μείνε στην εκκλησία σου. Μην ακούς το δαίμονα της γνώσης, απόκρουσε τους πειρασμούς της αίρεσης. Ταπείνωσε την περηφάνια σου. Μετανόησε για τ' αμαρτήματα τούτα της αλαζονείας κι αποκήρυξε το παρανοϊκό σου σχέδιό να θέλεις να διαδόσεις τις τρελές θεωρίες σου. Τα μεγάλα δώρα της μεγαλοφυΐας που σου δόθηκαν σου υπόσχονται ένα λαμπρό μέλλον στο πιο ψηλό εκκλησιαστικό αξίωμα. Η Εκκλησία θα σε προστατεύσει και θ' ανταμείψει την αξία σου με μια άνετη και δοξασμένη ζωή.» Αυτά τα λόγια, που τ' άκουσα πεσμένος στα γόνατα

και με το πρόσωπό μου κρυμμένο στις παλάμες μου, δείγμα ευλάβειας για τον θείο Ακινάτη, δεν πέτυχαν τίποτε παραπάνω από το να δυναμώσουν την προσήλωσή μου στους σκοπούς μου. Τέτοιες τιμές δεν μ' ενδιέφεραν. Ένωθα μέσα μου δυνατή τη σιγουριά πως είχα δίκιο, πως δεν μπορούσα ν' αποκηρύξω την απόφασή μου ν' ακολουθήσω το δρόμο της αλήθειας, ακόμα κι αν θα με οδηγούσε στην καταστροφή. Για μια ακόμη φορά ήμουν λεία της μέθης του απείρου. Σηκώθηκα ανοίγοντας τη αγκαλιά μου κάτω από το φαρδύ, λευκό μανδύα κι αγκάλιασα με το βλέμμα για στερνή φορά το φάντασμα εκείνο. Έχε γεια, Cicala! Έχε γεια, Gerione! Αποχαιρετώ τη γαλήνη τούτη, τις ήσυχες μέρες των σπουδών και της περισυλλογής. Η αποστολή μου ως Αγγελιαφόρου με προσμένει: Είμ' έτοιμος ν' αντικρίσω το πεπρωμένο μου, την ταπείνωση και το θάνατο.



Ξημερώνει. Μια άμαξα με τα παπικά εμβλήματα περιμένει στην αυλή της εκκλησίας του Αγ. Δομήνικου Maggiore στη Νάπολη. Ένας μοναχός, κοντός αλλά κομψός μέσα στο λευκό ράσο του Δομηνικανού Τάγματος, βγαίνει από την πλαϊνή

πύλη της μονής και επιβιβάζεται πέφτοντας μισοκοιμισμένος πάνω στα βελούδινα καθίσματα. Ο μοναχός εκείνος είναι ο Ιορδάνης Μπρούνο από τη Νόλα. Ο Πάπας Πίος V, που είχε ακούσει τις φήμες για τις εξαιρετικές ικανότητες του νεαρού εκπροσώπου της μεγάλης Δομηνικανής παράδοσης στο πεδίο της τεχνητής μνήμης, ήθελε να γνωρίσει τη δουλειά του. Στη Ρώμη, ο Μπρούνο θα απαγγείλει από στήθους στην εβραϊκή τον ψαλμό «Fundamenta», από την πρώτη λέξη ως την τελευταία και αντίστροφα. Θα είναι η πρώτη από τις πολλές παραστάσεις, που κατά τη διάρκεια της ζωής του θα παραχωρήσει σε πάπες, αυτοκράτορες, ακαδημαϊκές κι εκκλησιαστικές αρχές, πάντα με την περιπαικτική αλαζονεία της παραγνωρισμένης μεγαλοφυΐας. Όμως η Εκκλησία σύντομα θ' ανακαλύψει πως η έξοχη μνήμη του ανθρώπου εκείνου ήταν μόνο η εξωτερική εκδήλωση μιας απίστευτης διαισθητικής ικανότητας, μιας ακόρεστης δίψας για γνώση κι επικοινωνία και πως θα έπρεπε να εξισορροπήσει τα πράγματα με την καυστική ευφύια του, επαναστατική μέχρι τολμηρότητας.

«ΓΕΝΝΗΜΕΝΟΣ ΚΑΤΩ ΑΠΟ ΕΝΑ ΚΑΛΥΤΕΡΟ ΟΥΡΑΝΟ»

Η φυγή

Το 1575 αποφοίτησε ως θεολόγος, συνέχιζε όμως να μελετά τα έργα του Έρασμου, ενώ μελετούσε με επιμονή και πάθος τα έργα του Αγ. Θωμά. Κάποιες απερίσκεπτες δηλώσεις υπέρ των αιρετικών δογμάτων του Άρειου τον έστειλαν στο τοπικό δικαστήριο, όπου ακούστηκαν κατηγορίες εναντίον του ότι είχε αμφιβολίες για το δόγμα της Αγ. Τριάδας. Πήγε στη Ρώμη για να υπερασπιστεί τον εαυτό του από τις κατηγορίες αυτές ενώπιον του Sisto Luca, του νομικού του τάγματος, όπου τον πληροφόρησαν ότι στο κελί του είχαν βρεθεί τα απαγορευμένα βιβλία του

Έρασμου. Επειδή η κατάσταση χειροτέρευε, διέφυγε από τη Ρώμη αποβάλλοντας το εκκλησιαστικό ένδυμα. Έτσι άρχισε η απίστευτη περιπλάνησή του: σχεδόν δέκα χρόνια, κατά τα οποία θα επισκεφθεί τις σπουδαιότερες ευρωπαϊκές αυλές και ακαδημίες. Μέσα σε δυο χρόνια (1577-1578) έμεινε στο Νίλι, στη Σαβόνα, στο Τορίνο, στη Βενετία και στην Πάδοβα, όπου κέρδιζε το ψωμί του παραδίνοντας μαθήματα σε διάφορες επιστήμες (γεωμετρία, αστρονομία, μνημονική, φιλοσοφία). Μετά από κάποιες σύντομες στάσεις

στο Μπέργκαμο και στην Μπρέσια, κατά το τέλος του 1578 πήγε στη Λυών, στο Σαμπερύ και στη Γενεύη, την πρωτεύουσα του Καλβινισμού. Εκεί έγινε δεκτός από τον Gian Galeazzo Caracciolo, Μαρκήσιο του Vico, ο οποίος ήταν εξόριστος από την Ιταλία και είχε συγκροτήσει την τοπική ευαγγελική κοινότητα. Μετά από μια εμπειρία ως «πρώτος διορθωτής» ενός τυπογραφείου, ο Μπρούνο ασπάστηκε επίσημα τον Καλβινισμό και ενεγράφη ως διδάσκων στο τοπικό Πανεπιστήμιο (Μάιος 1579). Όμως τον Αύγουστο εκείνο, αφού δημοσίευσε ένα φυλλάδιο στο οποίο υπεδείκνυε είκοσι λάθη που έκανε ο τακτικός καθηγητής της φιλοσοφίας Antoine De La Faye κατά τη διάρκεια μιας και μόνης διάλεξης, σχεδόν υπέστη διασυρμό. Αφού συνελήφθη και προσήχθη σε δίκη, του επεβλήθη η «απαγόρευση δείπνου», που σήμαινε απαγόρευση μετάληψης και ισοδυναμούσε με αφορισμό. Για να συγχωρηθεί, ο Μπρούνο έπρεπε να δεχθεί την ενοχή του και να εγκαταλείψει τη Γενεύη. Η ανησυχία και η δυνανεξία του απέναντι στα δόγματα του χάρισαν ένα ανυπέρβλητο μητρώο αφορισμών: από την Καθολική και την Καλβινιστική εκκλησία μέχρι την Αγγλικανική στο Λονδίνο και τη Λουθηρανική στη Helmstedt. Επόμενος σταθμός του ήταν η Τουλούζη, ο προμαχώνας της καθολικής ορθοδοξίας στη νότια Γαλλία, όπου πήρε το διδακτορικό του δίπλωμα και προσελήφθη για να διδάξει για περίπου δυο χρόνια στο τοπικό πανεπιστήμιο, με σκοπό να ενδιατρίψει στο έργο του Αριστοτέλη «Περί ψυχής». Καθώς ήταν πρακτικώς άφθαστος στις ακαδημαϊκές διαμάχες, απέκτησε γρήγορα τη μεγάλη εκτίμηση και το θαυμασμό των συναδέλφων του, που ο ίδιος

δεν ανταπέδιδε. Όταν ο διαπρεπής καθηγητής Φραγκίσκος Sanchez του αφιέρωσε τη δική του διδακτορική διατριβή με λόγια γεμάτα θαυμασμό, το σχόλιο του Μπρούνο, που ο ίδιος έγραψε στο εξώφυλλο του βιβλίου, ήταν σκληρό: «Είναι απίστευτο το ότι αυτός ο ηλίθιος θα μπορούσε να αποκαλείται διδάκτωρ!» Το 1581 η καινούργια έκρηξη θρησκευτικής βίας ανάμεσα σε καθολικούς και Ουγενότους τον ανάγκασε να μετακινηθεί. Ίσως όμως να παρακινήθηκε από τη σταθερή του πίστη πως ήταν έτοιμος να προχωρήσει σε πιο γοητευτικά στάδια.



Ιωάννης Καλβίνος

Καφάλαιο 2

ΣΤΗΝ ΑΥΛΗ ΤΟΥ ΒΑΣΙΛΙΑ ΤΗΣ ΓΑΛΛΙΑΣ





Φθάνοντας στο Παρίσι, ο Μπρούνο άρχισε να ζει μια περίοδο ευτυχίας. Του δόθηκε η άδεια να παραδώσει ως «έκτακτος λέκτορας μια σειρά από τριάντα μαθήματα πάνω στα θεία προτερήματα του Θωμά Ακινάτη.» Σε αντίθεση με την

Τουλούζη στο Παρίσι οι «τακτικοί» λέκτορες έπρεπε να παρακολουθούν λειτουργίες, πράγμα που ο ίδιος δεν μπορούσε να κάνει διότι είχε αφορισθεί. Ο σάλος από τις απίστευτες δεξιότητες που έδειχνε να κατέχει ο μικρόσωμος Ιταλός μοναχός έφτασε μέχρι το βασιλιά Ερρίκο Γ, ένα βασιλιά με βαθιά καλλιέργεια και επίσης εξαιρετο ομιλητή, ο οποίος επιθυμούσε να συναντήσει αυτόν τον θαυμαστό μάγο της μνήμης. Τότε ήταν που ο ο Μπρούνο του αφιέρωσε το έξοχο έργο, «De umbris idearum» (Περί της σκιάς των ιδεών). Η ευγνωμοσύνη του βασιλιά κι ο θαυμασμός του εκδηλώθηκαν χωρίς καθυστέρηση, και αμέσως ανακηρύχθηκε *lecteur royal* (βασιλικός λέκτωρ) στο πλέον επιφανές πανεπιστήμιο της εποχής. Έναν άμβωνα, από τον οποίο ο Μπρούνο άρχισε αμέσως να διαδίδει τις επαναστατικές του θεωρίες, χωρίς να φοβάται τον εξοστρακισμό από τους σχολαστικούς της Σορβόνης, που σοκαρίστηκαν από τις θεωρίες του αυτές, οι οποίες κατεδάφιζαν βήμα-βήμα τα απαγορευμένα να θιγούν αριστοτελικά δόγματα.

Μνήμη δεν σημαίνει μόνο θύμηση...

- ♦ «Η ικανότητά σου στην τέχνη της μνήμης έγινε διάσημη σε όλη την Ευρώπη. Θα μπορούσε να το αποδείξεις αυτό, Ιορδάνη;»
- ♦ «Με μεταχειρίζεστε σαν γελωτοποιό, σαν ακροβάτη, έτσι;» Από την εποχή που ήμουν νεόφυτος στον Άγ. Δομήνικο Maggiore, κάθε Πάπας, βασιλιάς ή και απλός σπουδαστής ήθελε να με δει να δίνω παράσταση, ζητώντας μου ταυτόχρονα να του αποκαλύψω τα μυστικά μου. Βλέπουν τη μνημονική σαν εργαλείο ενίσχυσης της δύναμής τους, για ν' αλυσοδέσουν άλλα ανθρώπινα πλάσματα. Δεν καταλαβαίνουν πως οι σφραγίδες, οι ανδριάντες δεν είναι παρά αντικατοπτρισμοί της πραγματικότητας. Δεν είναι σε θέση να ελέγξουν την αστρική επίδραση που λειτουργεί στο σύμπαν μέσα από τις δεξιότητές μας, δημιουργώντας έναν άμεσο σύνδεσμο ανάμεσα στη βαθιά τούτη σκιά και στο φως της θεότητας. Η Μνημοσύνη είναι η αρετή μου! Σ' αυτήν οφείλω το γεγονός ότι μπορώ να απευθύνομαι στον εαυτό μου, ώστε να αφαιρέσω το πέπλο των φαινομένων για να κατορθώσω να διαλυθώ μέσα στην ψυχή του κόσμου! Η Μνήμη δεν είναι μόνο θύμηση, αλλά και μέσο απόκτησης καινούργιας γνώσης. Επειδή, αν η διάνοιά μου είναι θεϊκή, τότε με τη βοήθεια της μνήμης, μπορώ τελικά να γνωρίσω τη δομή του σύμπαντος!»



Ο Μπρούνο είναι πολύ ευαίσθητος: βυθισμένος μέσα στο Σύμπαν, πιστεύει ότι μπορεί να γκρεμίσει το φράγμα ανάμεσα στο ανθρώπινο και στο θείο, ακόμη κι αν η γνώση αυτή παραμένει ακόμη σκιώδης. Κατά τον Μπρούνο, η Ars memoriae (Τέχνη της μνήμης) είναι ο τρόπος να ξεπεράσεις την ανθρώπινη υπόσταση, ενώ αναζητείς το αληθινό και το ανέκφραστο, που καταλύει τα σύνορα, και να φτάσεις στις παγκόσμιες συλλήψεις ξεκινώντας από τη φύση των πραγμάτων. Είναι μια τεχνική απόκτησης ανώτερης γνώσης, που χρησιμοποιεί φυσικές, αστρολογικές και λεκτικές αποκρίσεις.

Οι «ενεργές» εικόνες

Στις υποβλητικές εικόνες των ιδανικών και παγκόσμιων εννοιών αυτή παίζει τον θεμελιακό ενωτικό ρόλο με τον ιδεατό κόσμο της Νεοπλατωνικής έμπνευσης. Ανδριάντες, γράμματα, τροχοί, τα σημεία του ζωδιακού, όλα αυτά συσχετίζονται, αποκαλύπτοντας σχέσεις και δεσμούς, σκιές και φώτα, ομοιότητες και διαφορές, που αποκαθιστούν τον τροχό του χρόνου και τον κύκλο των δοκιμασιών. Η διαδοχική φύση τους και η συμπληρωματικότητά τους δημιουργούν την ενωτική ουσία του σύμπαντος και της άπειρης υπο-ουσίας της ζωής. Μόλις οι εικόνες αυτές, που ο καθένας μας μπορεί να

δημιουργήσει με αυτόνομο τρόπο, ζωογονηθούν από τα συναισθήματα, μας ενώνουν αυτόματα με τη σφαίρα των ιδεών, των οποίων είμαστε οι σκιές, η umbra profunda, προς την οποία όμως μοιραία τείνουμε, όπως ακριβώς μια φλόγα, και από την οποία εξαρτώμαστε σε μια κυκλική εναλλαγή ανόδου και καθόδου. Πρόκειται για μια διαδικασία κατά την οποία τα πνεύματα έρχονται να διαλογισθούν πάνω στη θεία αρχή και οι ψυχές ενσαρκώνονται, αλλάζοντας και φτάνοντας στο σημείο να ελέγχουν την ουσία και τις μορφές. Άστρα, αριθμοί, μορφές, όλα αναφέρονται στις θεμελιακές δυνάμεις της φύσης, που λειτουργούν σε

μια ουσία που έχει την ίδια υπόσταση όπως και η μορφή. Ο Μπρούνο τα αισθάνεται όλα αυτά και προσπαθεί να τα εκφράσει χρησιμοποιώντας με αυτοπεποίθηση όλα τα όργανα που η εποχή του μπορεί να του προσφέρει: τη φυσική μαγεία, την αστρολογία, τα μαθηματικά και την τέχνη της μνήμης. Δεν ικανοποιείται με τα στρατηγήματα των μεγάλων μνημονικών του παρελθόντος κι έτσι δημιουργεί κάτι καινούργιο, κάνοντας πειράματα και αλλαγές. Βελτιώνει και αλλάζει τους μνημονικούς τροχούς του Raimondo Lullo δημιουργώντας νέους, στους οποίους συσχετίζει λέξεις με εικόνες. Ας θυμηθούμε π.χ. αυτές που περιγράφει στο «De umbris idearum» (Περί της σκιάς των ιδεών), που, με την αξιοποίηση της συναισθηματικής σφαίρας (σεξ, φόβος κλπ.) και με τη συμβολολογία των μυθολογικών θεοτήτων, μπορούν να στερεωθούν στη μνήμη μας, ώστε να μας βοηθούν να θυμόμαστε. Από τις αλληγορίες του Spraccio ως τα σύμβολα του Furori, μέχρι την έννοια-ανδριάντα του μεγαλοπρεπούς «Lampas triginta statuarum» (Ο φάρος των τριάντα ανδριάντων), η συσχέτιση λέξης-εικόνας αλλάζει από μια απλή τεχνική μνήμης σ' ένα μηχανισμό σκέψης, που καθιστά δυνατή τη δημιουργία και τη σύγκριση των ιδεών ώστε να προκύψουν καινούργιες αλήθειες. Η ιδέα είναι να δημιουργηθεί μια μνημονική μηχανή, ένα είδος δημιουργικού ηλεκτρονικού υπολογιστή που θα μπορεί να σκέπτεται. Αν από τη μια η *ars memoriae* είναι για το Μπρούνο ένα είδος επιστημονικού οργάνου, από την άλλη συσχετίζει την πίστη προς τις αστρικές επιδράσεις, που ήταν κοινά αποδεκτές κατά τη διάρκεια της Αναγέννησης. Τα άστρα είναι «μεγάλα ζώα», επειδή έχουν «ψυχή» και ως εκ τούτου μπορούν να

δεσμεύσουν άλλες «ψυχές». Οι αστρικές προβλέψεις ήταν συνηθισμένο αίτημα βασιλέων και αυτοκρατόρων, οι πάπες εισήγαγαν αστρολογικές τελετουργίες στα ιδιωτικά τους παρεκκλήσια, διάφοροι φιλόσοφοι, όπως ο Tommaso Campanella, και αστρονόμοι, όπως ο Tycho Brahe, έγραφαν προβλέψεις και προφητείες. Ακριβώς όπως στις μάνταλες των Ινδών, ο Μπρούνο προσπαθεί να βρει και να αναπαραγάγει τις φυσικές μάνταλες, που εκφράζουν με άνθη και φυτά την κίνηση των άστρων και των πλανητών, τις εκδηλώσεις της φύσης, οι οποίες μέσα από την εσωτερικοποίηση του σχήματος δίνουν τη δυνατότητα της κατανόησης των ομοιοτήτων τους. Έτσι, κάθε μέρος του μνημονικού κύκλου συνδέεται με μια εικόνα, η οποία με τη σειρά της συνδέεται με ένα άστρο. Ας αναλύσουμε π.χ. τις τρεις θεμελιακές μορφές της γεωμετρίας του, που περιγράφονται στο βιβλίο του «De Minimo» (Περί του ελαχίστου), με τίτλο «Atrio di Apollo, Minerva e Venere» (Άτριον του Απόλλωνος, της Αθηνάς και της Αφροδίτης). Παριστάνουν μυθολογικά τη φιλοσοφική του πίστη: την ερμητική Τριάδα Σκέψη, Διάνοια και Αγάπη.

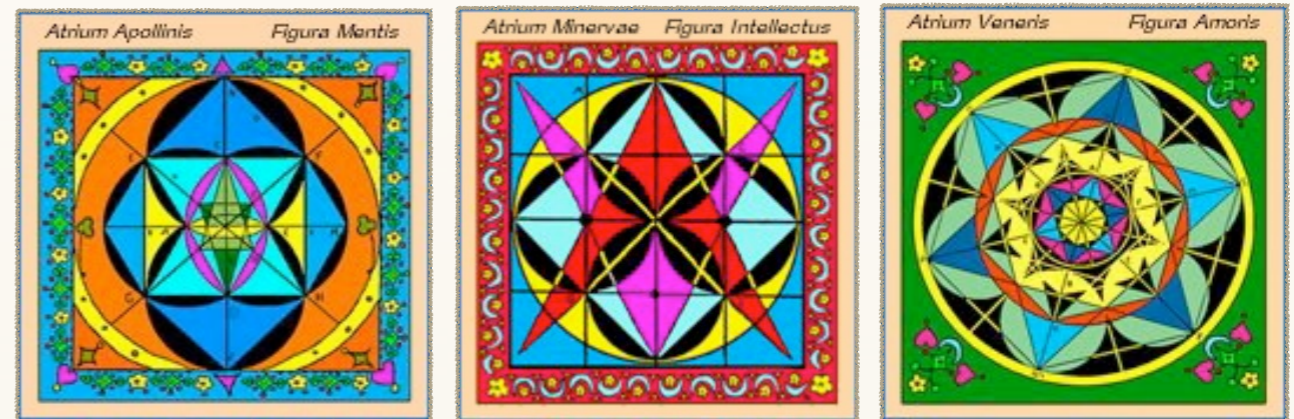



Η Μάνταλα του Ιορδάνη Μπρούνο

«Αναζητώντας μέσα στους αριθμούς της φύσης, εστίασαμε την προσοχή μας στις φυσικές μορφές, μέσα από τις οποίες η τέλεια μητέρα, δίνοντας σχήμα στο κάθε τι, ξεχωρίζει τις αντίστοιχες αρετές και ιδιότητες, ζωγραφίζει, λαξεύει, εμπλέκει στις επιφάνειές τους τα αντίστοιχα ονόματά τους. Η φύση εκφράζει μέσα από τους αριθμούς των μελών και των ιών όλων των πραγμάτων τη δική της δομή. Δείχνει σε αυτές τις ίδιες τις εικόνες, την ομορφιά, την εξοχότητα, τα προνόμια που χαρίζει ή τα αντίθετά τους. Βάζει στο σχήμα των πραγμάτων τους νόμους, τους τρόπους δράσης, και μέσα από τη δοκιμασία δείχνει τις περιπέτειές τους. Επιθέτοντας τις σφραγίδες αυτές, ο τέλειος αυτός γονέας κάνει σαφή την εξουσία ενός θεού που κυβερνάει τον κόσμο...» (Περί της μονάδος).

Η Μάνταλα του Ιορδάνη Μπρούνο

Δείχνοντας μια απίστευτη συγγένεια προς τα ανατολικά ρεύματα σκέψης, ο Μπρούνο ταυτίζει μέσα στις φυσικές δομές κάποιες ιδιαίτερες μορφές και σφραγίδες, που ορίζουν το σχήμα των πραγμάτων. Οι αναπαραστάσεις αντιστοιχούν στην ίδια προσπάθεια που καταβάλλουν οι ινδικές μάνταλες ώστε να κατανοήσουν τις φυσικές γεωμετρίες, με σκοπό να τις αναπαραγάγουν σε διαγράμματα, τα οποία ενεργοποιούμενα από την ώθηση της διανόησης, εμφυσά μέσα τους κατά το σχηματισμό και τη δημιουργία τους, ίσως μπορούν να δημιουργήσουν ένα σύνδεσμο με τις ουσιαστικές δομές, υπερευαίσθητες ως προς την πραγματικότητα.

Η λέξη «μάνταλα» στα σανσκριτικά σημαίνει «κύκλος» αλλ' επίσης και «κέντρο». Όμως, ας επαναλάβουμε τις λέξεις του Μπρούνο:

«Το κέντρο βρίσκει έκφραση σε έναν ευρύ κύκλο, σαν πνεύμα που διατάσσει, αφού έχει βρει έκφραση στα ατομικά συσσωματώματα, συντονίζει το όλον, μέχρι που, αφού έχει περάσει ο καιρός και το νήμα της ζωής έχει σπάσει, συμπιέζεται και πάλι στο κέντρο και ξανά εκτείνεται στον άπειρο χώρο: το γεγονός αυτό ταυτίζεται συνήθως με το θάνατο. Καθώς κινούμαστε προς ένα άγνωστο φως, μόνο λίγα άτομα μπορούν να νιώσουν πόσο βαθιά η ζωή

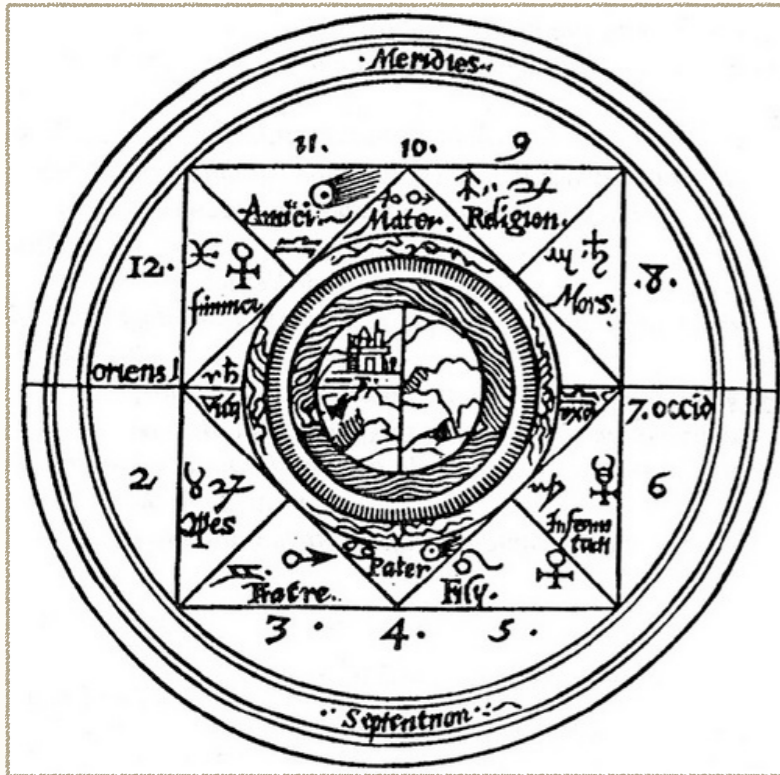

μας σημαίνει θάνατο και πόσο ο θάνατος αυτός σημαίνει νέα ζωή: δεν μπορεί ο καθένας να αγνοήσει την υλικότητα, τόσο που, ελκόμενα από το ίδιο το βάρος τους, καταπίπτουν σε μια βαθιά άβυσσο, όπου λείπει το θείο φως («De triplici minimo», Περί του τριπλού ελαχίστου).

Η ιδέα αυτή, ότι το Όλον προέρχεται από μια θεία πηγή μέχρι που ξαναγυρίζει στην ποικιλία του Ενός, παριστάνεται από τον Μπρούνο στα σχεδιάσματά του, ανάμεσα στα οποία βρίσκουμε ομόκεντρους κύκλους και περίπλοκα τετράγωνα, εικόνες που μετατρέπονται σε «κοσμογράμματα», δηλ. γεωμετρικές προβολές του τύπου του σύμπαντος. Διαλογιζόμενο πάνω στο κοσμογράμμα αυτό, το άτομο ταυτίζεται με τις μυστηριώδεις δυνάμεις που λειτουργούν στο σύμπαν, στο οποίο οι αριθμητικοί λόγοι και οι γεωμετρικές μορφές αρθρώνουν την εσώτερη δομή της πραγματικότητας, κι έτσι καταλήγει να κυριαρχήσει πάνω στις δομές που κυβερνούν τη φύση, μέχρι να φθάσει να συνειδητοποιήσει μέσα του την ταύτιση μικρόκοσμου και μακρόκοσμου. Η παρόρμηση αυτή προς την ενότητα, σύμφωνα με τις ανατολικές φιλοσοφίες, μπορεί να οδηγήσει

στη φώτιση αυτούς που διαλογίζονται πάνω στην εικόνα. Έτσι η μάνταλα είναι κατά κάποιο τρόπο ένας διάυλος, μέσα από τον οποίο μπορούμε να βρούμε την ενότητα ξεκινώντας από την ποικιλία. Ταυτόχρονα, η κατανόηση των ιδιοτήτων των πάντων και της σημασίας τους για την τάξη του κόσμου σημαίνει να μάθει κανείς πώς να ενεργεί πάνω τους χρησιμοποιώντας τη φυσική μαγεία.



Κεφάλαιο 3

Η ΖΩΗ ΣΤΗΝ ΑΓΓΛΙΑ



Από τη Σορβόννη στην Οξφόρδη



Michel de Castelnau

Μετά από σχεδόν ενάμιση χρόνο, στην αρχή της άνοιξης του 1583, ο Μπρούνο αφήνει το Παρίσι για να φτάσει «με τις επιστολές του ίδιου του βασιλιά», στην κατοικία του πρέσβη Michel de Castelnau στο Λονδίνο. Εξηγούσε τη μετακίνηση αυτή, όπως κι εκείνη στη Τουλούζη, με τις οχλαγωγίες που συγκλόνιζαν την πρωτεύουσα.

Ο χρόνος που πέρασε στην Αγγλία, στο άνετο και προστατευτικό σπίτι του πρέσβη, του έδωσε την ευκαιρία να συγγράψει σημαντικά έργα. Δημοσίευσε σε ένα και μόνο τόμο την «Ars reminiscendi» (Τέχνη της θύμισης), την «Explicatio triginta sigillorum» (Ερμηνεία των τριάντα σφραγίδων) και την «Sigillus sigillorum» (Σφραγίδα των σφραγίδων), μετά τα οποία ολοκλήρωσε τα περισσότερα από τα έργα του στην ιταλική: «Cena de le ceneri» (Το δείπνο την Τετάρτη της Τέφρας), «De la causa, principio et uno» (Περί της αιτίας, της αρχής και του ενός), «De infinito, universo et mundi» (Περί απείρου, σύμπαντος και κόσμου) και «Spaccio della bestia trionfante» (Εξωση του θριαμβεύοντος κτήνους). Το επόμενο έτος, ενώ βρίσκονταν ακόμη στο Λονδίνο, δημοσίευσε το «Cabala del cavallo pegaseo» (Η Καβάλα του Ίππου Πηγάσου) και «Degl' heroici furori» (Περί της ηρωικής φρενίτιδας). Το τελευταίο αυτό έργο, όπως και το Spaccio, είναι αφιερωμένο στον Sir Philip Sidney, ανεψιό του ευνοούμενου της βασίλισσας Robert Dudley, Κόμη του Leicester, τον οποίο εκτιμούσε και ήταν φίλος του, οπότε εισήλθε στον κύκλο εύνοιας της Ελισάβετ Τυδώρ. Ο Μπρούνο κατά το επίσημο δείπνο δείχνει καθαρά τον ενθουσιασμό και το θαυμασμό του για τη βασίλισσα: «Δεν υπάρχουν αρκετές λέξεις για να μιλήσουν για τη θεότητα εκείνη του κόσμου, αυτή τη μοναδική και έξοχη Κυρία, η οποία, από τον ψυχρό τούτο ουρανό, κοντά στον αρχαίο παράλληλο,

ρίχνει ένα πελώριο φως στον κόσμο ολόκληρο: Η Ελισάβετ, λέγω, χάρη στον τίτλο της και τη βασιλική της λαμπρότητα, δεν υπολείπεται κανενός βασιλιά στον κόσμο.» Ακόμη και αν δεν υπάρχει σαφής επιβεβαίωση, είναι άκρως γοητευτική η σκέψη μιας πιθανής συνάντησης του φιλοσόφου με τον William Shakespeare. Υπάρχουν αναμφισβήτητες επιρροές σε κάποια από τα έργα του, ακόμη και στο «Love's Labour's Lost» (Έρωτας χαμένος κόπος) εύκολα μπορούμε να εξισώσουμε το χαρακτήρα του Berowne και του Μπρούνο. Αργότερα η αχόρταγη φιλοδοξία του Μπρούνο τον έφερε στην Οξφόρδη: ήταν μια τόσο θαυμάσια ευκαιρία να παρουσιάσει τις θεωρίες του για το άπειρο σύμπαν μέσα στο ίδιο το οχυρό της ακαδημαϊκής σχολαστικότητας! Όταν πήγε στο περίφημο Πανεπιστήμιο της Οξφόρδης, σπρωγμένος από την ορμή της προσωπικότητάς του, κατά τη διάρκεια μιας διαμάχης έκανε δύσκολη τη ζωή του διάσημου δασκάλου, του John Underhill, που αργότερα έγινε Επίσκοπος της Οξφόρδης. Αυτό προκάλεσε κύματα αγανάκτησης μεταξύ μερικών συναδέλφων του, που αποφάσισαν να του δείξουν την εχθρότητά τους με την πρώτη ευκαιρία. Λίγους μήνες αργότερα, ανέλαβε να δώσει μια σειρά διαλέξεων στα λατινικά για την κοσμολογία, όπου προ παντός υποστήριζε τις θεωρίες του Νικόλαου Κοπέρνικου για την κίνηση της γης. Το θάρρος του τον οδήγησε στην απόλυση από την Οξφόρδη. Εξαιτίας της μνημονικής, που του είχε επιτρέψει να κάνει τόσο πιστή αναφορά στους δασκάλους του, κατηγορήθηκε πως είχε αντιγράψει το έργο του Marsilio Ficino «De vita coelitus comparanda», οπότε και υποχρεώθηκε να σταματήσει τις διαλέξεις του. Όμως, πέρα από αυτές τις προσωπικές μνησικακίες,

υπήρχε σύγκρουση ανάμεσα στις βασικές ιδέες του Μπρούνο και στην πολιτιστική και θρησκευτική κατάσταση στην Αγγλία της εποχής, προ παντός στο πεδίο της κοσμολογίας και του αντιαριστοτελισμού του. Το επεισόδιο την Τετάρτη της τέφρας του 1584 είναι πράγματι σημαντικό: Ο Μπρούνο προσκλήθηκε σε δείπνο στο σπίτι του Άγγλου ευγενούς Sir Fulke Greville για να μιλήσει πάνω στις θεωρίες του για το σύμπαν. Δυο παρευρισκόμενοι δόκτορες από την Οξφόρδη, προκάλεσαν μια καυτή διαμάχη και, αντί να αντιπαραθέσουν τα επιχειρήματά τους σε εκείνα του Μπρούνο, χρησιμοποίησαν κάποιες εκφράσεις που ο Μπρούνο θεώρησε τόσο προσβλητικές, ώστε αναγκάστηκε να εγκαταλείψει τον οίκο. Αυτό είναι το επεισόδιο που τον έκανε να γράψει το διάλογο «La Cena de le Ceneri» (Το δείπνο της τέφρας), που περιλαμβάνει κάποιες αιχμηρές – αλλά όχι πάντα λεπτές – παρατηρήσεις για τη σύγχρονη αγγλική πραγματικότητα, που στη συνέχεια μετριάστηκαν στο επόμενο έργο του «De la causa, principio et uno» (Περί της αιτίας, της αρχής και του ενός), εξαιτίας επίσης της αντίδρασης ανθρώπων που είχαν αισθανθεί άδικα θιγμένοι από τις παρατηρήσεις αυτές. Στους δυο ιταλικούς διαλόγους, οι ιδέες του Μπρούνο βρέθηκαν σε αντίθεση με τη γεωκεντρική κοσμολογία του Αριστοτελικού-Πτολεμαϊκού είδους, όμως είναι επίσης σε θέση να συνδυάσει τις θεωρίες του Κοπέρνικου με τις αναζητήσεις του «θείου Cusano». Ακολουθώντας τη φιλοσοφία του τελευταίου, ο Μπρούνο φαντάζεται ένα ζωφόρο, άπειρο, αμετάβλητο σύμπαν, στο εσωτερικό του οποίου υπάρχουν άπειροι κόσμοι που είναι παρόμοιοι με τον δικό μας.

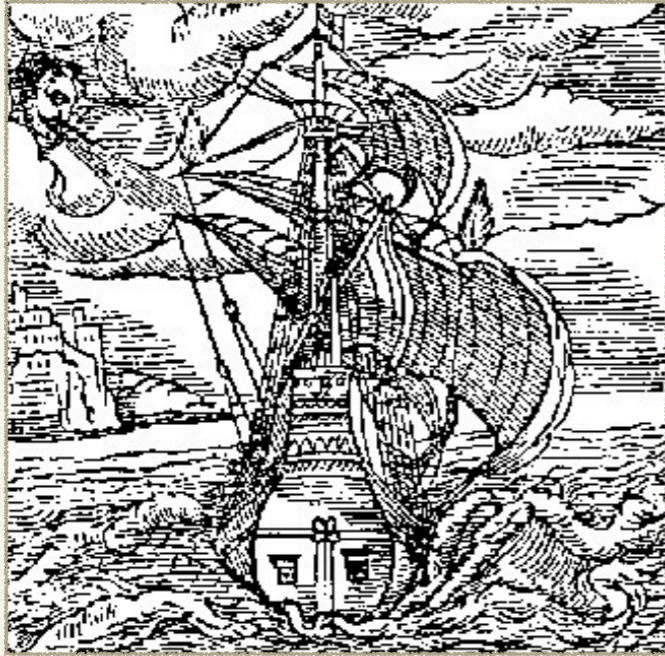

Εικόνα από «Το Δείπνο την Τετάρτη της τέφρας»

Ακόμη και στο πεδίο της Φυσικής, ο Μπρούνο έχει αφήσει τα ίχνη του: είναι η περίπτωση του πασίγνωστου πειράματος της βάρκας που χρησιμοποιήθηκε για να ερμηνεύσει τη σχετικότητα της κίνησης. Η παρατήρηση ότι μια πέτρα αφήνεται να πέσει από την κορυφή ενός δέντρου ή ενός πύργου, πέφτει κατακόρυφα, θεωρήθηκε από την Αριστοτελική Φυσική ως μια από τις πιο προφανείς αποδείξεις της ακινησίας της γης.

Το Δείπνο την Τετάρτη της τέφρας

Αν η γη γυρνούσε, λέει ο Αριστοτέλης, θα κινείτο και κατά τη διάρκεια της πτώσης, οπότε το σημείο στο οποίο θα έπεφτε η πέτρα, θα κινείτο κατά την αντίθετη κατεύθυνση από την κίνηση της γης. Ο Μπρούνο ήταν ο πρώτος στοχαστής που απέρριψε τη θεωρία αυτή, στον τρίτο διάλογο του «La Cena de le Ceneri»: «Αν κάποιος, που βρίσκεται μέσα στο πλοίο, πετάξει μια πέτρα με ευθεία κίνηση, η πέτρα αυτή θα πέσει πάνω στην ίδια γραμμή, όποια κίνηση και αν κάνει το πλοίο, εκτός αν κλίνει προς τα εμπρός.» Με άλλα λόγια, το πλοίο, ο ιστός του και η πέτρα συγκροτούν αυτό που αργότερα θα ονομαστεί «μηχανικό σύστημα». «Από τη διαφορετικότητα του οποίου δεν μπορούμε να δώσουμε άλλες εξηγήσεις, εκτός του ότι τα πράγματα που είναι στερεωμένα ή συνδεδεμένα με το πλοίο, κινούνται μαζί του». «Έτσι, ότι βρίσκεται πάνω στη γη, κινείται μαζί με τη γη». (Bruno -Teofilo).» Η επιχειρηματολογία εκείνων που υποστήριζαν την ακινησία της γης, βρέθηκε να είναι αβάσιμη.

Δείχνοντας ότι δεν μπορούμε να θεωρήσουμε την κίνηση ενός σώματος με απόλυτο τρόπο, αλλά μόνο με σχετικό, ο Μπρούνο ανοίγει το δρόμο στις εργασίες του Γαλιλαίου, ο οποίος θα χρησιμοποιήσει τους λόγους του Μπρούνο στο «Dialogo sopra i due massimi sistemi del mondo» (Διάλογος επί των δυο μεγίστων συστημάτων του κόσμου): «Και από ολόκληρη αυτή την αντιστοιχία φαινομένων, το ουσιαστικό συμπέρασμα είναι ότι η κίνηση του πλοίου είναι κοινή για το κάθε τι που βρίσκεται πάνω σ' αυτό, ακόμη και για τον αέρα». (Galileo - Salviati)

14 Φεβρουαρίου 1584, Η πρώτη Τετάρτη της Σαρακοστής. Ένα πλοιάριο που τρίζει γλιστράει πάνω στον Τάμεση μέσα στη συννεφιασμένη νύχτα. Μεταφέρει, εκτός από δυο γέρους και δύστροπους βαρκάρηδες, τον Ιορδάνη Μπρούνο και δυο φίλους του, τον Sir Giovanni Florio και τον Sir Matteo Gwynn, που τον συνοδεύουν στον οίκο του Sir Fulke Greville. Ο τελευταίος είχε προσκαλέσει το φιλόσοφο σε δείπνο, για να τον ακούσει να εκθέτει τις θεωρίες του για τον ηλιοκεντρισμό και το άπειρο. Ο Μπρούνο στέκεται στην πλώρη και στρέφει την όψη του προς ένα μολυβένιο ουρανό, στον οποίο λάμπει μια λευκή σελήνη.

ΜΠΡΟΥΝΟ: Η σελήνη μου, προς παντοτινό μου πόνο, ποτέ δεν στέκεται και ποτέ δεν γεμίζει. Πάντα τα φωτεινά βράδια όπως τ' αποψινό μου άρεσε να διαλογίζομαι και να φαντάζομαι πως βρίσκομαι εκεί ψηλά. Ίσως θα μπορούσα να βρω λίγη γαλήνη, να ξεφύγω από το Πανεπιστήμιο που απεχθάνομαι, από τους κοινούς ανθρώπους που μισώ, από την πολλαπλότητα που δεν με ικανοποιεί.

GWYNN «Έλα, φτιάξε τη διάθεσή σου, Ιορδάνη! Απόψε θα αντιμετωπίσουμε μια μεγάλη σύγκρουση! Ανυπομονώ να σ' ακούσω να υπερασπίζεσαι την ηλιοκεντρική θεωρία του εντιμότατου Κύριου Κοπέρνικου ενάντια σ' αυτούς τους Οξφορδιανούς σχολαστικούς, που πάνω τους έκτισες τη δικιά σου Nova philosophia (Νέα Φιλοσοφία)».

ΜΠΡΟΥΝΟ “Δεν βλέπω ούτε με τα μάτια του Tolomeo ούτε του Κοπέρνικου! Ευγνωμονώ τους μεγάλους εκείνους στοχαστές, καθώς και πολλούς άλλους σοφούς, που ήδη στο παρελθόν είχαν παρατηρήσει την κίνηση της γης. Τους Πυθαγόρειους, τον Νικήτα τον Συρακούσιο, τον Έκφαντο, τον Φιλόλαο. Ο Πλάτων μιλά γι' αυτήν στον Τίμαιο, ο θεϊκός Νικόλαος Cusano έφτασε επιφυλακτικά να την πιστεύει. Ήμουν όμως εγώ, όπως ο Τειρεσίας, τυφλός αλλά με θεία έμπνευση, που μπόρεσα να κατανοήσω την έννοια των σχολίων τους, κατανοώντας αυτό που εκείνοι δεν μπόρεσαν να καταλάβουν.”

GWYNN. «Νόμιζα πως εσύ τουλάχιστον δεν θα είχες τίποτε να πεις ενάντια στον Κοπέρνικο!».

ΜΠΡΟΥΝΟ. «Τι θαυμάσιος αστρονόμος! Είχε τη μέγιστη χάρη να τείνει προς την τοποθέτηση του παλαιού, αλλ' επειδή μελετούσε περισσότερο τα μαθηματικά παρά τη φύση, ακόμη κι αυτός δεν μπορούσε να απελευθερωθεί από τις μάταιες χίμαιρες των κοινών φιλοσόφων, ώστε να μπορέσει να γκρεμίσει τα τείχη της πρώτης, όγδοης, ένατης, δέκατης και άλλων σφαιρών για να επιβεβαιώσει το άπειρο του σύμπαντος. Εκείνο το άπειρο που πάνω του εγώ, από τότε που ήμουν παιδί, είχα μάθει να διαλογίζομαι στην αγαπημένη γη που γεννήθηκα.

Κεφάλαιο 4

ΑΠΕΙΡΟΙ ΚΟΣΜΟΙ

PTOLEMAEVS.



COPERNICVS,



Η ιδέα ενός άπειρου σύμπαντος ήταν ήδη γνωστή στους Έλληνες φιλοσόφους. Ο Πυθαγόρειος Αρχύτας ο Ταράντιος γύρω στα 430 αναρωτιόνταν ήδη: «Αν

βρισκόμουν στο ακραίο σύνορο του ουρανού, στη σφαίρα των ακίνητων άστρων, θα ήταν δυνατό να τείνω προς τα έξω το χέρι μου ή ένα ραβδί;» Η υπόθεση της περιστροφής της γης γύρω από τον εαυτό της μέσα σε 24 ώρες είχε ήδη διατυπωθεί από τον Ηράκλειτο κατά τον 6ο αι. π.Χ. Κατά τον 4ο αιώνα π.Χ., ο Νικήτας ο Συρακούσιος έλεγε ότι «Τα πάντα στο Σύμπαν είναι στάσιμα, εκτός από τη Γη». Γυρίζει σε κύκλο γύρω από τον άξονά της, ενώ η Αφροδίτη και ο Ερμής γυρίζουν γύρω από τον Ήλιο (όπως θα πει αργότερα ο Δανός, κατά την εποχή του Μπρούνο.) Στο μεγάλο του ποίημα στα λατινικά «Περί της φύσεως των πραγμάτων» (De rerum natura) ο Λουκρήτιος θεώρησε το απέραντο σύμπαν και έφτασε στην υπόθεση της ύπαρξης απείρων κόσμων, που υπάκουαν στους ίδιους φυσικούς νόμους και στους οποίους ζούσαν σκεπτόμενα όντα.

Αιχμάλωτοι των ακίνητων άστρων

Κυριαρχούσε η πεποίθηση ότι ένας υλικός ουράνιος θόλος όριζε τα σύνορα του κόσμου ακριβώς σαν κέλυφος που χάνεται στην ομίχλη του κόσμου, έπρεπε όμως να περιμένουμε μέχρι τον 4ο αιώνα π.Χ., οπότε ο Αριστοτέλης με την πραγματεία του «Περί του ουρανού», έδωσε μια πλήρη περιγραφή μιας θεωρίας που μπορούσε να εξηγήσει με τον πιο ακριβή τρόπο τη φαινόμενη κίνηση των άστρων σε σύγκριση με τα ουράνια σώματα. Ο Αριστοτέλης θεώρησε την ιδέα ενός άπειρού κόσμου ως ασύλληπτη, όπως οι περισσότεροι αρχαίοι φιλόσοφοι. Το γεωκεντρικό

του όραμα επιβεβαίωνε ότι η μικρή μας σφαίρα ήταν στάσιμη στο κέντρο του σύμπαντος και πίστευε ότι η περιφέρεια του κόσμου, ακριβώς όπως μια πελώρια σφαίρα, χρειάζονταν 24 ώρες για να γυρίσει γύρω από τον άξονά της, μεταφέροντας μαζί της και τα άστρα. Αυτός ήταν ο ουρανός των στάσιμων άστρων, τα οποία ονομάζονταν έτσι επειδή το ανθρώπινο μάτι τα βλέπει σε σταθερές αποστάσεις το ένα από το άλλο. Η περιστροφή του εξηγούσε τη φαινόμενη νυκτερινή κίνηση γύρω από τον ουράνιο πόλο των άστρων, που έτσι θα βρισκόνταν στην ίδια απόσταση από γη. Κατά τον

Αριστοτέλη η σφαίρα των στάσιμων άστρων δεν ήταν φτιαγμένη από τα τέσσερα στοιχεία (γη, νερό, αέρας, φωτιά), που θεωρούνταν ως συστατικά του κόσμου, αλλά από μια πέμπτη ουσία που την ονόμαζαν «αιθέρα». Κατά τη φυσική του, υπήρχε διάκριση ανάμεσα σε μια κεντρική περιοχή, ή τον υποσελήνιο κόσμο (κάτω από την τροχιά της σελήνης) όπου τα πλάσματα γεννιούνται, μεγαλώνουν και πεθαίνουν, και σε μια περιοχή που την περιβάλλει, τον υπερσελήνιο κόσμο, όπου βρίσκονται η σελήνη, ο ήλιος και οι πλανήτες με τις αιθερικές τους σφαίρες: αμετάβλητα σώματα, που δεν μπορούν ποτέ να αλλάζουν. Αδημιούργητα, αιώνια και τέλεια ουράνια σώματα, ωθούμενα από ένα είδος κίνησης, που θεωρείται επίσης τέλειο: την ομοιόμορφη κυκλική κίνηση. Για να εξηγήσει αυτές τις περιστροφικές κινήσεις και την τελειότητά τους, ο Αριστοτέλης υποστηρίζει ότι θα μπορούσαν να γεννιούνται από την παρέμβαση κάποιων διανοιών, των οποίων τα πνεύματα θα κινούντο από ένα Πρωταρχικό Κινητή, τον οποίο ονομάζει Θεό. Έτσι η κοσμολογία και η φυσική του Αριστοτέλη εκτρέπονται σε μεταφυσική. Παρά την κριτική που δέχτηκε από διάφορες αρχαίες φιλοσοφικές σχολές, η κοσμολογία του Αριστοτέλη έγινε στο τέλος πολύ δημοφιλής. Όλοι οι μετέπειτα Έλληνες αστρονόμοι, ιδιαίτερα ο Πτολεμαίος κατά τον 2ο αιώνα μ.Χ., βασίστηκαν στις γενικές θεωρίες που διατύπωσε ο Αριστοτέλης. Οι συζητήσεις μεταξύ των γνήσιων Αριστοτελικών και των υποστηρικτών του Πτολεμαίου βασίστηκαν μόνο πάνω στα δευτερεύοντα στοιχεία, όπως ο αριθμός των σφαιρών (οκτώ, εννέα ή περισσότερες), την απόσταση μεταξύ γης και στάσιμων άστρων και, πάνω από όλα, στην ακριβή κίνηση των πλανητών μέσα στις σφαίρες. Κατά τους πρώτους αιώνες του Μεσαίωνα, η Δύση ξέχασε

σχεδόν ολοκληρωτικά τις ιδέες του Αριστοτέλη. Η κοσμολογία που πρότεινε η χριστιανική Δύση, στηρίζονταν ουσιαστικά στους βιβλικούς στίχους για τη δημιουργία του κόσμου, που περιέγραφαν τον ουράνιο θόλο σαν στερέωμα, όπου ήταν προσκολλημένα τα άστρα. Στις αρχές του 18ου αιώνα, όταν οι πρώτες μεταφράσεις των χαμένων έργων του Αριστοτέλη στη λατινική άρχισαν να διαδίδονται, η Εκκλησία, ακριβώς όπως είχε κάνει η μουσουλμανική θεολογία προηγουμένως, κατάλαβε ότι η πραγματεία «Περί του ουρανού» αγνοούσε τη δημιουργία του κόσμου και την



Ο Άγ. Θωμάς Ακινάτης ανάμεσα στον Αριστοτέλη και τον Πλάτωνα.

αθανασία της ψυχής, αν και αποδέχονταν την ύπαρξη του θεού ως του Πρωταρχικού Κινητή. Έτσι, το 1210, οι θρησκευτικές αρχές απαγόρευσαν στους πιστούς να διαβάζουν τα έργα του Αριστοτέλη. Ένας από τους διδασκάλους του Μπρούνο, ο Δομηνικανός Θωμάς Ακινάτης, ήταν αυτός που βρήκε τη λύση στην κρίση αυτή. Ο «θείος Ακινάτης», όπως τον αποκαλούσε ο Μπρούνο, συνειδητοποίησε, στην “Summa Theologica” (Θεολογική Επιτομή), ένα πραγματικό εκχριστιανισμό της αρχιτεκτονικής του σύμπαντος που περιγράφεται στο «Περί του ουρανού». Ο κόσμος είναι μοναδικός και καλά οριοθετημένος, κλεισμένος μέσα στη σφαίρα των στάσιμων άστρων. Προσκολλάται στην ιδέα των αρχαίων Ελλήνων φιλοσόφων για μια πεμπτουσία: τα ουράνια σώματα έχουν διαφορετική φύση σε σύγκριση με τα τέσσερα στοιχεία και είναι άφθαρτα εξαιτίας της φύσης τους. Ταυτόχρονα, ερμηνεύει ξανά από χριστιανική σκοπιά, τη μεταφυσική του Πρωταρχικού Κινητή, ταυτίζοντάς τον βασικά με το Θεό-δημιουργό της Αποκάλυψης, και συγκρίνει τους αγγέλους προς τις διάνοιες που ωθούν τους πλανήτες στις τροχιές τους ή στις σφαίρες. Το 1323, μισό αιώνα μετά το θάνατό του, ο Θωμάς Ακινάτης αγιοποιείται και η φιλοσοφία του, ο «Θωμισμός» γίνεται το επίσημο δόγμα της Εκκλησίας. Η αριστοτελική σκέψη γίνεται η μόνη φιλοσοφία που διδάσκονταν στα πανεπιστήμια όλης της Ευρώπης, το ίδιο αρτηριοσκληρωτική όπως και η μεσαιωνική σχολαστική φιλοσοφία. Ο Αριστοτέλης θεωρείται αλάνθαστος και γίνεται δημοφιλής σε πολλούς κλάδους της γνώσης, βασικά χωρίς αντιπάλους. Κανείς δεν τολμά να αρνηθεί ότι οι ομόκεντρες ουράνιες σφαίρες κινούνται σταθερά γύρω από τη γη. Η σφαίρα των

στάσιμων άστρων, το περίεργο αυτό πράγμα που κανένα ανθρώπινο πλάσμα δεν είδε ποτέ, γίνεται μια ουράνια οντότητα, η ύπαρξη της οποίας δεν μπορεί να αμφισβητηθεί! Η πολιτισμική επανάσταση της Αναγέννησης δεν μπόρεσε να αγνοήσει αυτόν τον ολοκληρωτικό Αριστοτελισμό. Οι μελέτες για τους Πυθαγόρειους, τον Πλάτωνα, τους Στωικούς, η εντατικοποίηση της αναζήτησης της αλήθειας σε διάφορα πεδία, από ιατρική μέχρι φυσική και μαθηματικά, επηρεάζει όλα τα πεδία της γνώσης, όμως τα πανεπιστήμια, που ο θρησκευτικός έλεγχος πάνω τους κατά το 16ο αιώνα ήταν βασικά ολοκληρωτικός, αποτελούν ένα αδιαπέραστο φρούριο. Κατά τον 16ο αιώνα (και μετά) το μεσαιωνικό κοσμολογικό σχήμα ήταν ακόμη το παγκόσμια αποδεκτό και τα έργα του Θωμά Ακινάτη ήταν τα περισσότερο εκδιδόμενα. Όταν το 1543 ο Κοπέρνικος δημοσιεύει το έργο του «De revolutionibus orbis celestas» (Περί των περιστροφών των ουρανίων κόσμων) εμφανίζεται ένα ρήγμα. Η Γη, μακράν του να είναι το κέντρο του κόσμου, περιστρέφεται γύρω από τον εαυτό της. Γύρω από τον Ήλιο, που τώρα πια είναι στάσιμος στο κέντρο του συστήματος, ο «ουράνιος κόσμος» περιστρέφεται, μεταφέροντας τους πλανήτες, μεταξύ των οποίων και τη Γη, που βρίσκεται ανάμεσα στην Αφροδίτη και τον Άρη. Η Γη είναι ένας πλανήτης όπως και οι άλλοι: αυτή είναι η ουσία που στις μέρες μας φαίνεται δεδομένη, αποτελούσε όμως τρομακτική είδηση για τους σύγχρονους του Κοπέρνικου. Όμως, ο κόσμος που περιέγραψε ο Κοπέρνικος δεν είναι ακριβώς αυτός που γνωρίζουμε τώρα. Από τη μια περιγράφει την ύπαρξη ενός κέντρου όπου ο Θεός τοποθέτησε τον Ήλιο για να φωτίζει τον κόσμο σαν σε βασιλικό θρόνο κι από την άλλη

εξακολουθεί να διατηρεί ένα εξωτερικό όριο. Στην ουσία, για να εξηγήσει τη φαινόμενη κίνηση των άστρων στο νυχτερινό ουρανό, ακόμη κι ο Κοπέρνικος έπρεπε να καταφύγει στη σφαίρα των στάσιμων άστρων, την οποία πρέπει επίσης να κάνει στάσιμη, σαν απέραντη σφαίρα (*immensus*, δηλ. που δεν μπορεί να μετρηθεί), που περιβάλλει την περιστρεφόμενη γη. Στην αρχή, η θεωρία του Κοπέρνικου είχε υποβιβαστεί στο επίπεδο της απλής υπόθεσης, που ήταν πρόσφορη για υπολογισμούς αλλά που δεν αντιστοιχούσε στην πραγματική δομή του κόσμου. Θεωρείτο ότι δεν ήταν παρά προσπάθεια επαναπροσδιορισμού των θέσεων και των κινήσεων των πλανητών μέσα στο ηλιακό μας σύστημα, στην ενοποιημένη εκδοχή ενός άπειρου σύμπαντος. Είναι απίστευτο το πώς αγνοήθηκαν τα έργα του Κοπέρνικου, όχι μόνο όταν εκδόθηκαν αλλά και στις επόμενες δεκαετίες. Πρέπει να περιμένουμε είκοσι τρία χρόνια μέχρι να δούμε μια δεύτερη έκδοση των «Περιστροφών». Στις αρχές του 1580, σχεδόν 40 χρόνια μετά την πρώτη έκδοση, όταν ο Μπρούνο προωθεί τις επαναστατικές του θεωρίες, ο επιστημονικός κόσμος γενικά πίστευε ακόμη στις ίδιες αρχές όπως και πριν από 20 σχεδόν αιώνες. Αν δεν ήταν ο πρώτος που στήριζε και διέδωσε τη θεωρία του Κοπέρνικου, ο Ιορδάνης Μπρούνο ήταν σίγουρα ο πρώτος που με θάρρος και επιμονή και με τις πιο ακραίες και επικίνδυνες συνέπειες για την εποχή που ζούσε, λέγοντας ότι ο κόσμος δεν είναι καθόλου πεπερασμένος, που σημαίνει ότι δεν περιβάλλεται από μια σφαίρα, όπως έλεγαν ο Κοπέρνικος και ο Κέπλερ. Όταν το 1584 γράφει το «*La Cena de le Ceneri*», τον πρώτο του διάλογο στην ιταλική, ο Μπρούνο είχε ήδη αναπτύξει την ιδέα ότι η σφαίρα μας γυρίζει αδιάκοπα γύρω από τον

Ήλιο, ακριβώς όπως και οι άλλοι πλανήτες. Η στιγμή να εγκαταλειφθεί για πάντα η αστήρικτη θεωρία της κεντρικότητας της γης είχε επί τέλους φθάσει. Η κοσμολογία του Μπρούνο χρησιμοποιεί πηγές που ανάγονται στους αρχαίους φιλοσόφους, όπως ο Αρίσταρχος ο Σάμιος (που ήδη υποστήριζε την ηλιοκεντρική θεωρία κατά τον 3ο αιώνα π.Χ., σύμφωνα με την οποία η Γη και οι πλανήτες γυρίζουν σε κυκλικές τροχιές γύρω από ένα στάσιμο ήλιο), ο Πυθαγόρας και ο Λουκρήτιος, και είναι αυστηρά συνδεδεμένη με τη μεταφυσική του. Στο τρίτο μέρος της ενετικής ατραπού δηλώνει: «Πιστεύω σε ένα άπειρο σύμπαν, που είναι αποτέλεσμα της άπειρης θείας δύναμης, επειδή θεωρούσα ανάξιο της θείας αγαθότητας και δύναμης το γεγονός ότι, ενώ μπορούσε να δημιουργήσει άπειρους άλλους κόσμους, δημιούργησε ένα πεπερασμένο κόσμο. Τόσο που διακήρυξα ότι υπάρχουν άπειροι επί μέρους κόσμοι όμοιοι με τη Γη μας, την οποία, όπως κι ο Πυθαγόρας, θεωρώ ως ουράνιο σώμα, σαν τη Σελήνη, τους άλλους πλανήτες και τα άστρα, που είναι άπειροι και ότι όλα αυτά τα σώματα είναι κόσμοι αναρίθμητοι, και ότι συναποτελούν επομένως την άπειρη παγκοσμιότητα ενός άπειρου χώρου. Και ότι αυτό πρέπει να αποκαλείται άπειρο σύμπαν, μέσα στο οποίο υπάρχουν αμέτρητοι κόσμοι. Ενός είδους που έχει διπλάσια απειρία γιγαντοσύνης του σύμπαντος και πολλαπλότητας των κόσμων, όπου έμμεσα καταβάλλεται προσπάθεια να απαρνηθούμε την αλήθεια στο όνομα της πίστης.» Η σφαίρα των στάσιμων άστρων προκαλεί το σαρκασμό του: «Πώς να πιστέψουμε ότι τα άστρα είναι κλεισμένα μέσα σε ένα θόλο, σαν κολλημένα σε αυτήν την εξέδρα, την ουράνια επιφάνεια ή προσηλωμένα με κάποια γερά καρφιά;»

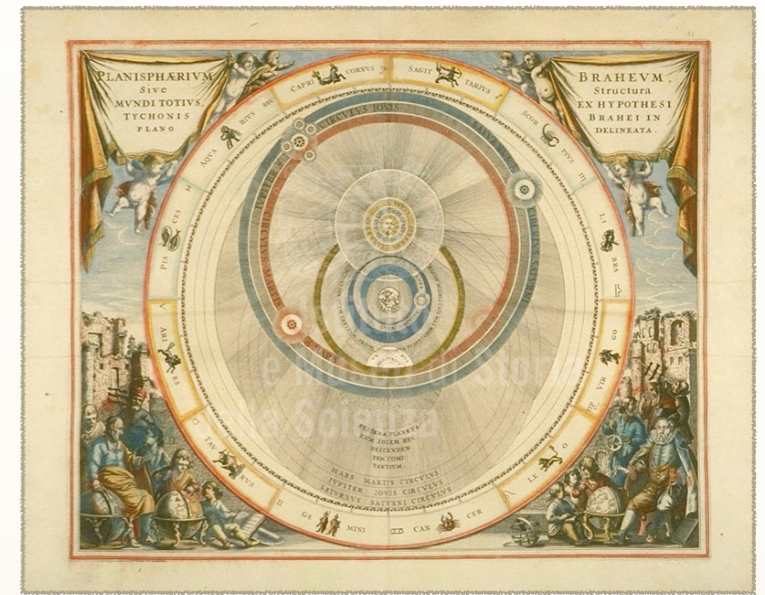

Τα αστρονομικά συστήματα: α) Του Πτολεμαίου, β) του Κοπέρνικου, γ) του Τυχο Βραχε.



Ο σεληνιακός κρατήρας «Ιορδάνης Μπρούνο»

«Ήταν η Κυριακή πριν από την εορτή του Αγ. Ιωάννη του Βαπτιστή, το καλοκαίρι του 1178. Πέντε μοναχοί του καθεδρικού ναού του Καντέρμπουρι στο Λονδίνο, μετά τις τελευταίες προσευχές της ημέρας και πριν επιστρέψουν στα κελιά τους, σταμάτησαν και κοίταζαν σιωπηλοί τον ουρανό. Το μισοφέγγαρο έλαμπε με την καμπούρα του στη δυτική πλευρά. Ξαφνικά είδαν το πάνω μέρος της σελήνης να ραγίζει και μια απίστευτη έκρηξη φλογών να βγαίνει από το ρήγμα αυτό που άπλωσε παντού ολόγυρα μια κατακλυστική ουσία. Οι μοναχοί κοιτούσαν έκπληκτοι ο ένας τον άλλο και έτρεξαν αμέσως να αφηγηθούν το συμβάν στον ιστορικό του Καντέρμπουρι, τον αδελφό Γερβάσιο, ο οποίος το περιγράφει πιστά στα «Χρονικά» του. Την εποχή εκείνη, όπως είδαμε, θεωρούσαν τον ουρανό αμετάβλητο και τη Σελήνη, τα άστρα και τους πλανήτες αιθερικά σώματα. Τα περίεργα αυτά γεγονότα θεωρούνταν κακοτυχία, επειδή μόνο ο διάβολος μπορούσε να δημιουργήσει τέτοια σύγχυση στη στάσιμη αταραξία των άστρων. Οι πρόσφατες πτήσεις στο διάστημα επιβεβαίωσαν στην πράξη την αναφορά του μοναχού του Καντέρμπουρι του 12ου αιώνα, αναφέροντας ότι η Σελήνη είχε μια ελαφριά διακύμανση σαν να είχε κτυπηθεί από αστεροειδή πριν από λιγότερο από χίλια χρόνια. Ακριβώς στην περιοχή που περιγράφεται από τον αδελφό Γερβάσιο ο αστεροειδής που κτύπησε τη Σελήνη το βράδυ εκείνο του Ιουνίου, άφησε πάνω στην επιφάνειά της ένα τεράστιο κρατήρα. Οκτώ αιώνες μετά οι επιστήμονες και οι αστρονόμοι, που πολλαπλά θαυμάζουν τη διαίθησή σου πάνω στη σχετικότητα και το άπειρο του σύμπαντος, θέλησαν να σε τιμήσουν. Στο μεταίχμιο ανάμεσα στην ορατή και στην αόρατη όψη του δορυφόρου, ανάμεσα στο φως και στη σκιά σαν το πεπρωμένο σου, αποφάσισαν να διασχίσουν τα όρια του αγνώστου κι αυτός ο μεγάλος, φωτεινός κρατήρας ονομάζεται τώρα «Ιορδάνης Μπρούνο».

ΑΠΕΙΡΟΙ ΚΟΣΜΟΙ

Μάγος ή επιστήμονας;

Αν και εξυμνούμενη για την τόλμη της, η φιλοσοφία του Μπρούνο συχνά δίνει λαβή σε κατηγορίες για αβέβαιη προσέγγιση των μαθηματικών θεωριών του, για αποστροφή προς την τριγωνομετρία, για τις αναφορές στον Πυθαγορισμό και τους Προσωκρατικούς, καθώς και για τον ατομισμό του Επίκουρου και του Λουκρήτιου, που είναι γεμάτα μαγικές και ερμητικές μολύνσεις. Ακόμη και αν δεχθούμε ότι η μοναδολογία του συναρτάται προς κάποιες του Νικόλαου Cusano, δηλ. ότι η μαγεία και η αστρολογία καλλιεργούνται παγκόσμια από τους πιο σπουδαίους διανοητές της Αναγέννησης, από τον Πίκο μέχρι τον Φιτσίνο, από τον Della Porta μέχρι τον Campanella

σε μια προσπάθεια να αναιρέσουν ή τουλάχιστον να υποβαθμίσουν το μεγαλείο του Μπρούνο, το ενδιαφέρον του για τη μαγεία και τον Ερμητισμό θεωρείται του τύπου της «κακιάς μάγισσας». Δεν πρέπει να λησμονούμε ότι τα ερμητικά έργα ήταν σημαντικά για τη εξέταση της κίνησης της Γης και σπουδάζονταν προσεκτικά ακόμη κι από τον Νεύτωνα, σύμφωνα με τον οποίο «οι κινήσεις που εκτελούν τώρα οι πλανήτες δεν μπορεί να έχουν προκύψει από φυσικά αίτια, αλλά επιβλήθηκαν από κάποιο ευφυές ον», το οποίο ταύτισε με τη θέληση του Θεού. Σε μια περίοδο όπως της Αναγέννησης, κατά τη διάρκεια της οποίας ο άνθρωπος βρισκόταν στο



Τύχο Μπράχε

ήταν να αναπτύσσει θαρραλέα τις ιδέες του αδιαφορώντας για τις συνέπειες. Αναμφίβολα θεωρούνταν οραματιστής ή ακόμη και τσαρλατάνος από τους αλαζόνες σχολαστικούς της εποχής του. Ο Tycho Brahe με μανιακή περιφρόνηση του επέστρεψε το θαυμασμό του αποκαλώντας τον «Νολάνο». Ο Γεώργιος Abbott, μελλοντικός αρχιεπίσκοπος του Καντέρμπουρι, καταδίκασε το γεγονός ότι «αυτός ο κοντός Ιταλός Κανέννας (Nullano) προσπάθησε να στηρίζει τη θεωρία του Κοπέρνικου, κατά την οποία η Γη γυρίζει και οι ουρανοί είναι στάσιμοι, ενώ η αλήθεια είναι ότι το κεφάλι του γυρίζει, ενώ το μυαλό του δεν μπορεί να παραμείνει ακίνητο». Αλλ' όμως οι ιδέες του Μπρούνο μπόρεσαν να επηρεάσουν άμεσα ή έμμεσα τη «νέα επιστήμη». Ο Γουίλιαμ Gilbert, σύγχρονος του Μπρούνο, εκθέτοντας τις ιδέες του για το μαγνητισμό στο βιβλίο του «De Mundo» (Περί του κόσμου), χρησιμοποιεί τις κοσμολογικές θεωρίες που περιγράφει ο Μπρούνο στο «De immense» (Περί του απέραντου). Ο Γαλιλαίος δείχνει να γνωρίζει καλά τα έργα του Μπρούνο αν και δεν τα αναφέρει. Αν και ο Κέπλερ αιφνιδιάστηκε από το άπειρο σύμπαν που περιγράφει ο

κέντρο του σύμπαντος, η σκέψη ότι μπορούσαν να υπάρχουν άλλοι γαλαξίες γεμάτοι με άλλα όντα, δεν μπορούσε να θεωρηθεί ούτε καν σαν επιστημονική φαντασία, αλλά σαν καθαρή τρέλα. Αυτό που κυριολεκτικά λάτρευε ο Μπρούνο

Μπρούνο, κακίζει το Γαλιλαίο ως εξής: «Δεν ζηλεύεις, Γαλιλαίε μου, που πρέπει να εξυμνήσουμε εκείνους που, πολύ καιρό πριν, προέβλεψαν αυτό που τώρα είδες εσύ με τα ίδια σου τα μάτια; Η δόξα σου είναι ότι έχεις διορθώσει το δόγμα που κάποιος γνωστός σου, ο Έντμουντ Bruce, δανείστηκε από τον Μπρούνο». Οι δρόμοι του Μπρούνο και του Γαλιλαίου ήταν διαφορετικοί στην αρχή αλλά μετά διασταυρώθηκαν, όταν ο Γαλιλαίος πήγε στην Πάδουα για να διοριστεί στην έδρα των μαθηματικών που είχε αφήσει ο Σικελός Giuseppe Moletti. Το γεγονός αυτό τον έφερε κατ' ευθείαν μέσα στη θανάσιμη παγίδα που τον περίμενε στη Βενετία. Ο Γαλιλαίος ήταν διαβόητος για την αγάπη του προς την εγκόσμια καταξίωση. Η πατρότητα του γεωμετρικού διαβήτη και της διόπτρας αμφισβητήθηκε. Εξάλλου, οι νόμοι της οπτικής που εξηγούν τεχνικά τον τρόπο λειτουργίας τους διατυπώθηκαν από τον Κέπλερ και αναλύθηκαν στο βιβλίο του «Dioptrice» (Διοπτρικά) το 1611, αναγνωρίζοντας με τη σειρά του την υποχρέωσή του προς το έργο του Ιωάννη Βαπτιστή Della Porta



Giovan Battista Della Porta

«De refractione» (Περί διαθλάσεως). Σίγουρα αποτελεί βιασύνη να συνδέσουμε τον Μπρούνο με τον μαθηματικό πειρατισμό του Γαλιλαίου, όμως δεν χρειάζεται να σκεφθεί κανείς γι' αυτό με τον αντίστροφο τρόπο, προσπαθώντας να αγνοήσει τη συμβολή

του στις επιστημονικές ιδέες, ακόμη κι αν τον δούμε με τους όρους μιας προφητείας αόριστα κατανοητής κι ακόμη απροσδιόριστης. Ο Μπρούνο δεν ήταν αστρονόμος με τη σύγχρονη έννοια της λέξης, επειδή το κοσμολογικό του όραμα ήταν βασισμένο κύρια στις κλασικές του σπουδές. Αλλ' όμως, όπως οι σύγχρονοί του «επιστήμονες», επεξεργάστηκε τη σύλληψη εκείνη του κόσμου που γεννήθηκε από την επιστημονική επανάσταση: τη σύλληψη ενός άπειρου σύμπαντος, χωρίς κέντρο και ιεραρχικές δομές. Για να ερμηνεύσουμε τη μεγαλοσύνη του, είναι ανάγκη να αλλάξουμε την άποψή μας: από την άποψη του Μπρούνο, πρέπει κανείς να θεωρήσει την επιστημονική πρακτική για τη θεωρία του περί του άπειρου σύμπαντος και όχι αντίστροφα. Τα πεπραγμένα του Μπρούνο είναι σύμμορφα με ένα ουσιαστικά διαισθητικό και προφητικό όραμα της φαινόμενης πραγματικότητας, η οποία του επιτρέπει να προβλέψει, χωρίς καμιά «επιστημονική» επίδειξη, τις θεωρίες εκείνες που αργότερα θα επιβεβαιωθούν από τις σύγχρονες προόδους της επιστήμης. Αυτός ο τρόπος ενέργειας επιβεβαιώθηκε συνειδητά και ακολουθήθηκε από αυτόν από την εποχή των πρώτων παρατηρήσεών του στο όρος Cicala, μέσα από τη μυθολογικοποίηση του «αποστολικού» του πεπρωμένου. Ας μην απορούμε που γράφει την επιτομή της φιλοσοφίας του σε ποιητική μορφή και όχι ως επιστημονική πραγματεία. Η «Νολάνικη φιλοσοφία» είναι το μη επιστημονικό αποτέλεσμα της επιστημονικής επανάστασης, αυτό όμως δεν σημαίνει ότι είναι δευτερεύουσα, επειδή σκοπός του είναι να αλλάξει τη σχέση ανάμεσα στον άνθρωπο και στον κόσμο. Εξάλλου, το παράλογο υπήρξε και θα είναι πάντοτε μέρος της εξέλιξης των επιστημονικών ιδεών, και η σύγχρονη επιστήμη συχνά αποδείχθηκε να είναι δρόμος περισσότερο απατηλός απ' ό τι τον 6ο και τον 7ο αιώνα. Αν κάποιος προκαλέσει το Μπρούνο



Γιοχάνες Κέπλερ

λέγοντάς του ότι δεν ήξερε τι ορίζει ο Γαλιλαίος στην περίφημη περικοπή του «Il Saggiatore»(Ο Δοκιμαστής) ως τη μαθηματική γλώσσα στην οποία το μεγάλο βιβλίο του σύμπαντος έχει γραφεί, ακόμη και αν μπορούσε να κατανοήσει ή να συλλάβει πολλούς μηχανισμούς, τότε γίνεται ξεκάθαρο ότι υπάρχουν περισσότερες από μια γλώσσες που εκφράζουν την παγκόσμια λειτουργία. Ο Αλέξανδρος Κουρέ, στο θεμελιακό του έργο *Από τον Κλειστό Κόσμο στο Άπειρο Σύμπαν*, δηλώνει: «Λυπάμαι που το λέω, αλλά ο Ιορδάνης Μπρούνο (...) είναι δεύτερης διαλογής επιστήμονας, που καταλαβαίνει από μαθηματικά (...) η μπρουνιανή σύλληψη του κόσμου είναι βιταλιστική και μαγική (...) ο Μπρούνο δεν είναι καθόλου σύγχρονο πνεύμα. Και όμως, η σύλληψή του είναι τόσο δυνατή και προφητική, τόσο λογική και ποιητική, που δεν μπορώ παρά να τη θαυμάσω μαζί με το Δημιουργό της. Και έχει επηρεάσει τόσο βαθιά – τουλάχιστον στις τυπικές της απόψεις – τη σύγχρονη επιστήμη και φιλοσοφία, ώστε δεν μπορούμε ν' αποφύγουμε να δώσουμε στο Μπρούνο μια σημαντική θέση στην ιστορία του ανθρώπινου πνεύματος». Μπορούμε να πούμε τα πάντα γι' αυτόν εκτός από το ότι δεν ήταν ένας μεγάλος διανοητής με μια εξαιρετική νοητική δύναμη. Ο χωρίς ανταπόκριση θαυμασμός του για τον Tycho Brahe, καθώς και ο υπερβολικός ενθουσιασμός του για τον

διαφορικό διαβήτη του Φαμπρίτζιο Mordente, δείχνουν το ενδιαφέρον του για τις ακριβείς μετρήσεις και για τη συνεπακόλουθη αναγκαιότητα της ανάπτυξης νέων οργάνων παρατήρησης. Στο βιβλίο του «De triplici minimo et mensura» (Περί του τριπλού ελαχίστου και της μετρήσεως) εστιάζει στην μετρητική αυτή αρχή, αναφερόμενος ιδιαίτερα στα μικρότατα σωμάτια, ή άτομα, τα οποία είναι η βάση των αισθητών σωμάτων και προς έκπληξή μας ο Μπρούνο θέτει κάποια προβλήματα, ακόμη και σήμερα άλυτα στο πεδίο των μαθηματικών και της κβαντικής φυσικής. Η συναίσθηση της αοριστίας της πραγματικότητας τον έκανε να αισθάνεται τη σχετικότητα της μεθόδου αυτής, οσάκις προσπαθούσε να διεισδύσει «πειραματικά» στα μαθηματικά και γεωμετρικά προβλήματα, υποδεικνύοντας τη συναίσθηση των προβλημάτων, τα οποία, όπως λέγει η Χίλαρυ Gatti, συνδέονται προς «τις ατομικές και κοσμολογικές θεωρίες, που βασίζονται πάνω σε οντότητες, των οποίων οι μέγιστες και οι ελάχιστες διαστάσεις τις κάνουν να εξαιρούνται από τις αντιληπτικές και νοητικές ικανότητες του ανθρώπινου νου.» Προξενεί έκπληξη το γεγονός ότι οι αμφιβολίες του προτρέχουν των προβλημάτων που ακόμη βρίσκονται υπό ανάλυση στην κβαντική φυσική. Αναφέρομαι στην αρχή της αβεβαιότητας του Heisenberg, η οποία, σύμφωνα με τον Harold J. Morowitz, κατέδειξε ότι «οι νόμοι της φύσεως δεν έχουν σχέση με τα στοιχειώδη σωμάτια, αλλά συνδέονται με τη γνώση που κατέχουμε για τα σωμάτια αυτά, δηλ. με το περιεχόμενο της σκέψης μας.» Κατά το Μπρούνο, τα μαθηματικά και η γεωμετρία είναι μέθοδοι αποτίμησης που εφαρμόζονται σε μια φαινομενική πραγματικότητα, η οποία είναι μόνο μια «σκιά», και όχι προς την αληθινή ουσία της. Επειδή είναι αδύνατο να διαλογισθούμε πάνω σε ότι βρίσκεται πίσω από την anima mundi (την ψυχή του κόσμου), μόνο η μυθολογία σε ένα διαισθητικό-προφητικό επίπεδο, μπορεί να

διεισδύσει στα βαθιά στοιχεία που καθορίζουν τη συμπεριφορά του σύμπαντος. Ο Μπρούνο είχε κατανοήσει, χάρη στην «ερμητική» του έμπνευση και μέσα από μια κατευθείαν επικοινωνία με τη φύση, την ύπαρξη θεμελιακών αρχών, όπως τη σύμπτωση των αντιθέτων, τον κύκλο της δοκιμασίας και την ιδέα της umbra divinitatis (σκιάς της θεότητας). Τα στοιχεία αυτά συνιστούν τη βάση της όλης του φιλοσοφικής αναζήτησης, που περιλαμβάνει και το σύνολο του μαθηματικού και αστρονομικού συστήματος που συνδέονταν προς αυτά. Η άρνησή του, σε αντίθεση με το Γαλιλαίο, να αποκηρύξει τις κοσμολογικές θεωρίες που είχε επίμονα στηρίξει στο υψηλότερο επίπεδο του ευρωπαϊκού πνευματικού πολιτισμού, σε μια περίοδο που ήταν ακόμη προβληματικό ακόμη και να προφέρει το όνομα του Κοπέρνικου, μπορεί να θεωρηθεί μια απίστευτη τιμή στην ιστορία της επιστήμης. Ο Μπέρτολντ Μπρέχτ βάζει το «Γαλιλαίο» του να τελειώνει ως εξής: «Δεν νομίζω ότι η επιστήμη μπορεί να χωριστεί από το θάρρος. [...] Αν οι άνθρωποι της επιστήμης δεν αντιδρούν στις απειλές των ισχυρών και απλά συνεχίζουν να συσσωρεύουν γνώση, τότε η επιστήμη θα χάσει τη δύναμή της. [...] Εγώ πρόδωσα το λειτούργημά μου.»



Νικόλαος Κοπέρνικος



Η δήλωση του Ιορδάνη Μπρούνο προς τους ιεροεξεταστές την 21 Δεκεμβρίου 1599

«Δεν είμαι υποχρεωμένος ούτε θέλω να μετανοήσω, δεν υπάρχει τίποτε για το οποίο πρέπει να μετανοήσω ή οποιονδήποτε άλλο για τον οποίο θα έπρεπε να μετανοήσω και δεν γνωρίζω κάτι για το οποίο θα έπρεπε να μετανοήσω.»



Η αποκήρυξη του Γαλιλαίο Γαλιλέϊ, που αναγνώστηκε στις 22 Ιουνίου 1633

“... Δικάστηκα αυστηρά ως ύποπτος αίρεσης, επειδή είπα και νόμιζα ότι ο Ήλιος είναι το κέντρο του κόσμου και στάσιμος και η Γη δεν είναι το κέντρο αλλά κινείται. Επομένως, με όλη μου την καρδιά και με αληθινή πίστη, αποκηρύσσω, καταριέμαι και μισώ αυτά τα παραπάνω λάθη και τις αιρέσεις.»

Κεφάλαιο 5

ΑΝΤΙΟ, ΠΑΡΙΣΙ!



Vue en Perspective et au moment du jour

Η υπόθεση Mordente

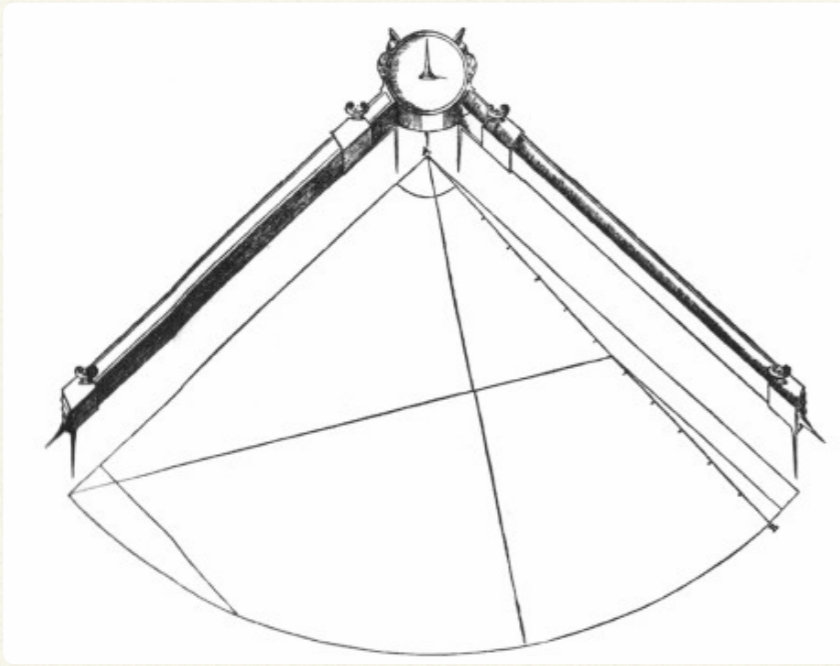

Ο διαβήτης του Mordente

Στις αρχές Νοεμβρίου 1585, ο Ιορδάνης Μπρούνο επέστρεψε στο Παρίσι μετά από νέα πρόσκληση του πρέσβη. Η κατάσταση είχε αλλάξει τελείως. Η δυσμένεια του Michel de Castaigne και οι πολιτικές περιπέτειες του Ερρίκου του Γ', ο οποίος προσπαθούσε να αντιδράσει στις πιέσεις της Καθολικής Δίγκας, που υποστηρίζονταν από την Ισπανία, δεν του παρείχαν την προστασία που είχε κάποτε. Έτσι έπρεπε να προστρέξει στη βοήθεια των λεγομένων «Ιταλών», δηλ. των φιλικά διακείμενων προς τη Ναβάρρα διανοούμενων, οι οποίοι είχαν ως ηγέτη τον Ιάκωβο Corbinelli, προστατευόμενο της βασιλομήτορας Αικατερίνης των Μεδίκων.

Ένα βράδυ ο Corbinelli τον προσκάλεσε στην παρουσίαση μιας πρόσφατης ανακάλυψης που έκανε ο Φαμπρίτσιο Mordente, τοπογράφος από το Σαλέρνο: του αναλογικού διαβήτη με τις οκτώ αιχμές. Προσκεκλημένος από τον εφευρέτη, που δεν μιλούσε λατινικά, ο Μπρούνο μετέφρασε την παρουσίασή του, προσθέτοντας δυο ερμηνευτικούς διαλόγους. Εκεί, αν και αναγνώριζε ότι η εφεύρεση είχε γίνει από τον Corbinelli, κι ακόμη, αν και εξύμνησε την αξία του ως τοπογράφου, επίσης κατέδειξε την ανικανότητά του να κατανοήσει τις πραγματικές του δυνατότητες. Ειδικότερα, ο Μπρούνο εξύμνησε τις εφαρμογές του εργαλείου που θα ενίσχυαν τη φιλοσοφική του τοποθέτηση πάνω στο φυσικό όριο της διαιρετότητας. Αισθανόμενος ότι μειώθηκε στο επίπεδο του απλού «μηχανουργού», ο Mordente αγόρασε όλα τα υπάρχοντα αντίγραφα και τα κατέστρεψε. Ο Μπρούνο αναζωπύρωσε τη σύγκρουση δημοσιεύοντας έναν άλλο διάλογο με σαρκαστικό τίτλο και τόνο *Idiota triumphans seu de Mordentio inter geometras deo* (Ο θριαμβεύων ηλίθιος ή Mordente ο θεός των γεωμετρών), στον οποίο γελοιοποιεί τον Φαμπρίτσιο, προσομοιάζοντάς τον προς εκείνα τα πλάσματα, τα οποία αν και στερούνται διανοητικής αξίας, επιλέγονται από τη θεότητα για να επιδεικνύονται. Το τέλος του επεισοδίου επήλθε όταν ο μαθηματικός απευθύνθηκε στον προστάτη του Δούκα του Guise, έξαλλος από οργή και ζητώντας εκδίκηση εναντίον του Μπρούνο, ο οποίος αντίθετα πήγε με το μέρος των πολιτικάντηδων που ήταν πιστοί στον Ερρίκο τον Γ'. Δεν χρειάστηκε να περιμένει πολύ για το γεγονός που τον ανάγκασε τελικά να εγκαταλείψει το Παρίσι.

ΑΝΤΙΟ, ΠΑΡΙΣΙ!

Η διαμάχη στο Cambrai

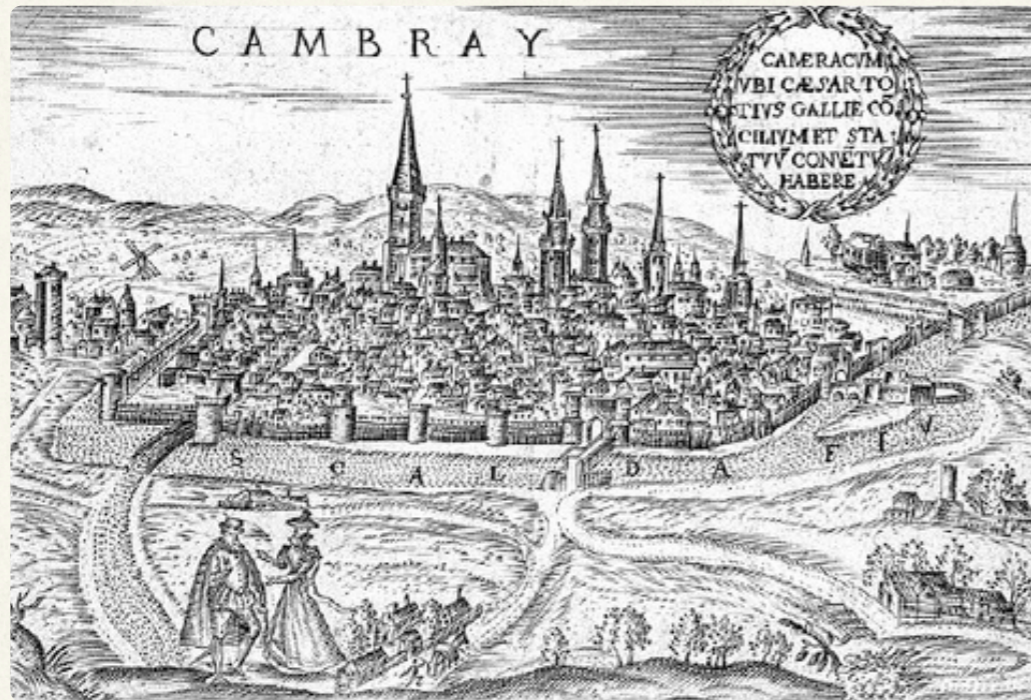

Στις 28 Μαΐου 1586, την Τετάρτη της εβδομάδας της Πεντηκοστής, ο Μπρούνο προσκάλεσε τους κανονικούς αναγνώστες και όλους τους άλλους να τον ακούσουν να ρητορεύει στο Κολλέγιο του Καμπραί ενάντια στο πλήθος των σφαλμάτων του Αριστοτέλη. Η τοποθέτηση αυτή θα δημοσιεύονταν μετά από δυο χρόνια στη Wittenberg, με τίτλο *Cameroacensis Acrotismus* (Η διαμάχη στο Cambrai).

Πριν αφήσει το Παρίσι για πάντα, ο Μπρούνο αποφάσισε να αφήσει ακόμη μια ανεξίτηλη ανάμνησή του και των θέσεών του στο ακαδημαϊκό πεδίο. Είχε δυο επιλογές: το μάθημα της αποχώρησης (που θα το χρησιμοποιήσει αργότερα στη Wittenberg) και τη σύγκρουση. Διάλεξε την τελευταία και, με τη συνήθη του αγάπη για τους θεατρινισμούς, επέλεξε να ερμηνεύσει το ρόλο του «προέδρου» της συνάντησης, αφήνοντας στον λαμπρό και πιστό του μαθητή Jean Hennequin το καθήκον να παρουσιάσει την ισχυρά αντι-αριστοτελική θέση του, που ήταν γραμμένη στο βιβλιαράκι *Centum et viginti articuli de natura et mundo adversos peripateticos* (Εκατόν είκοσι άρθρα περί της φύσεως και του κόσμου εναντίον των περιπατητικών), που είχε εκδώσει για την περίπτωση. Ήταν θαυμάσια ευκαιρία για τους αντιπάλους του για να του στήσουν ενέδρα. Στο τέλος του λόγου του Hennequin, ο Μπρούνο κάλεσε να μιλήσει όποιον επιθυμούσε να παρέμβει. Καθώς κανείς δεν ήθελε να λάβει το λόγο, ο Μπρούνο ανέβηκε στο βήμα και μίλησε εκτενώς ενάντια στον πεπερασμένο κόσμο του Αριστοτέλη. Τότε ένας νεαρός δικηγόρος, ο Ροδόλφος Callier, αποφάσισε να μιλήσει προκαλώντας τον Μπρούνο με προσβλητικό τρόπο, αποκαλώντας τον «Ιορδάνη Μπρούτο» (Ιορδάνη Κτήνος) και προβάλλοντας κάποια θολά επιχειρήματα υπέρ του Αριστοτέλη, ξεσηκώνοντας τους φοιτητές. Ο Μπρούνο δεν είχε την ευκαιρία να απαντήσει κι έγινε μεγάλη φασαρία. Ο δύστυχος φιλόσοφος προπηλακίστηκε και απειλήθηκε από τους φοιτητές, σε βαθμό που αναγκάστηκε να υποσχεθεί ότι θα επανέρχονταν την επομένη για να απαντήσει στις αντιρρήσεις. Καθώς πήρε το μήνυμα, προφανώς δεν επανήλθε και εγκατέλειψε βιαστικά το Παρίσι.

Κεφάλαιο 6

ΓΑΪΔΟΥΡΙΑ ΚΑΙ «ΣΧΟΛΑΣΤΙΚΟΪ»



«Ακαδημαϊκός καμιάς Ακαδημίας»

Ο Μπρούνο συνέχιζε να αναζητεί μια θέση διδάσκοντα. Πιθανώς, αν δεν είχε εγκαταλείψει την Καθολική Εκκλησία, θα είχε αναρριχηθεί ψηλά στην εκκλησιαστική ιεραρχία. Όμως δεν αποτελεί παράδοξο αν πούμε πως οι ατυχίες του, αυστηρά συνδεδεμένες με την περήφανη κι επαναστατική διάθεσή του, είχαν θετική επίδραση στην εξέλιξη της σκέψης του, επειδή τον έσωσαν από την αναπόφευκτη πλύση εγκεφάλου από μέρους της θρησκευτικής και της ακαδημαϊκής εξουσίας που θα είχαν μοιραία περιορίσει την επαναστατική του αξία. Στην ουσία, τα εμπόδια και οι προκαταλήψεις που είχε να αντιμετωπίσει ερέθισαν ακόμη περισσότερο την αδάμαστη υπερηφάνειά του και το πνεύμα ανεξαρτησίας που τον διακατείχε. Στον πρόλογο του «Κηροπλάστη», ο Μπρούνο περιγράφει τον εαυτό του ως «ακαδημαϊκό που δεν ανήκει σε καμιά Ακαδημία». Κατ'αυτόν τα γηραλέα εκείνα απολιθώματα που τον καταδίκασαν από τις πανεπιστημιακές τους έδρες, δεν ήταν παρά «σχολαστικοί». Αυτό που δεν άντεχε ήταν η «consuetudo credendi» (πίστη από συνήθεια),

που ήταν χαρακτηριστική των Αριστοτελικών, οι οποίοι απλά συνέχιζαν να επαναλαμβάνουν τις θεωρίες του διδασκάλου τους. Τα προβλήματα που είχε να αντιμετωπίσει ο Μπρούνο κατά το μακρινό δρόμο του προσκυνητή είναι βασικά συνδεδεμένα προς το διωγμό που του είχαν εξαπολύσει τόσο οι εκκλησίες όσο και ο ακαδημαϊκός κόσμος. Αυτό προκύπτει από το γεγονός ότι προσφεύγει με σχεδόν βασανιστικό τρόπο στην αρχή της ανοχής και της «libertas philosophandi» (ελευθερία του φιλοσοφούντος), οι οποίες αποτελούν τη βάση ολόκληρου του προβληματισμού του. Μπορούσε να δει πέρα από τα αφηγήματα πάνω στα οποία είχε εκπαιδευθεί. Μπορούσε να κατανοήσει την κενότητά τους, αλλά δεν ενδιαφέρονταν. Ας έκαναν όποια κηρύγματα ήθελαν, καθώς, όπως είχε μάθει με δικές του θυσίες, όλες οι θρησκείες και οι εκκλησίες ενεργούσαν με τον ίδιο τρόπο. Για τον ίδιο λόγο, ακόμη κι αν ήταν πρόθυμος να υποκριθεί, για το καλό του, πάνω σε ότι αφορούσε τα βασικά στοιχεία της φιλοσοφίας του, δεν είχε πρόθεση να συμβιβαστεί ακόμη και μπροστά στο

θάνατο, ακόμη κι αν ήξερε ότι κανείς θεός δεν θα τον καταδίκασε ποτέ επειδή είπε ψέματα. Η σκέψη του Μπρούνο είναι βαθιά αντιθρησκευτική, αντιχριστιανική, αντιμεταρρυθμιστική, αντιαριστοτελική. Ο Μπρούνο είναι τελείως «αντί»: όχι μόνο για το επαναστατικό του πνεύμα, αλλά και για την περήφανη πολεμική του διάθεση. Δεν πρέπει να συγχέουμε τα αποτελέσματα με τις αιτίες. Ο Μπρούνο είναι βαθιά «αντί» επειδή χρειάζεται βαθιά την ελευθερία σκέψης και επειδή δεν αντέχει κανένα είδος δογματικής επιβολής. Επειδή η «νέα» φιλοσοφία μπορεί να διαδοθεί μόνο αν δεν υπάρχουν δεισιδαιμονίες και ψευδείς αρχές. Έχει μια αριστοκρατική άποψη της γνώσης, όπως ο Αιγύπτιος και οι ερμητικές μνητικές λατρείες, που χαρακτηρίζονταν από μια ξεκάθαρη διαφορά ανάμεσα στο εσωτερικό και το εξωτερικό. Η έρευνα και η ανακάλυψη της αλήθειας αποτελούν προνόμιο του σοφού ανθρώπου, ώστε η αποδοχή των κοινών ανθρώπων να μη μιλάει υπέρ της αλήθειας μιας ιδέας. Το γεγονός ότι δεν μπορούσε να γίνει κατανοητός τον έκανε να αισθάνεται απογοητευμένος και ηττημένος, πιο πολύ εξαιτίας της μικρόνοιας των συνομιλητών του, παρά εξαιτίας των σφαλμάτων του. Για το λόγο αυτό συνέχιζε να ζητάει να συνομιλήσει προσωπικά με τον Πάπα, μέχρι που το κατόρθωσε: ήταν πεπεισμένος ότι ο Κλήμης VIII συμφωνούσε μαζί του για την ιδέα της «διπλής αλήθειας».

Μιας αλήθειας πίστης που θα μπορούσε να κρατήσει τους τραχείς και ελεεινούς κοινούς ανθρώπους απασχολημένους (εδώ διακρίνουμε πολλές από τις ιδέες του Μακιαβέλλι), και μιας εσωτερικής αλήθειας που θα άφηνε περιθώριο για φυσική μαγεία, νέα κοσμολογία και παγκόσμιο ανιμισμό.

- ♦ Τι θα 'θελες να πεις στους εχθρούς σου, σ' εκείνους που μέσα σ' αυτούς τους αιώνες και κατά τη διάρκεια της ύπαρξής σου, σου εναντιώθηκαν, σε θεώρησαν τρελό, σε κατηγορήσαν για λογοκλοπή και πως δε ήσουν γνήσιος διανοητής;
- ♦ Βρες μου ακόμη και έναν απ' αυτούς που ήταν γνήσιος διανοητής. Οι κατηγορίες αυτές δεν δείχνουν τίποτε άλλο παρά το πνεύμα αυτών των σχολαστικών απέναντι στον μοναδικό που έφερε στην ιστορία της σκέψης μια καινούργια στάση και το έκανε με πίστη και πνεύμα ανεξαρτησίας. Καθένας από εμάς χρειάζεται να συγκρίνει τις δικές του ιδέες. Η ποικιλία, η επικοινωνία είναι οι βασικές αξίες του πραγματικού πολιτισμού.
- ♦ Στο φιλοσοφικό σου σύστημα καλωσόρισες, συλλαμβάνοντάς τες διαισθητικά, τις ιδέες πολλών μεγάλων διανοητών: από τον Αναξαγόρα ως το Λουκρήτιο, από τον Κουζάνο ως τον Έρασμο. Όπως ήσουν ο μόνος που ήξερες πώς να τους ενώσεις, πώς να

τους εναρμονίσεις σε μια μοναδική πανίσχυρη σκέψη, μέσα από προσπάθειες συχνά ακόμη και συγκεχυμένες, καθώς επανερχόσουν σ' αυτές ακατάπαυστα, για να εκφράσεις τις αρχές σου έξω και συχνά ενάντια στην κουλτούρα της εποχής. Ανέπτυξες τις θεωρίες τους προς μια κατεύθυνση που αυτοί δεν φανταζόντουσαν ότι θα μπορούσαν να συλλάβουν ή που θα είχαν το θάρρος να αναλάβουν, πηγαίνοντας πέρα από εκεί που ο καθένας τους σταματούσε μπροστά από τις συμβατικότητες και τις δυσκολίες. Στην ουσία, κάθε τι για το οποίο σε κατηγορήσαν δεν κάνει τίποτε άλλο παρά να αυξάνει τη μεγαλοσύνη σου και όμως συνέχισαν για αιώνες να συγγέουν με προμελετημένο τρόπο τις πηγές με το περιεχόμενο, τις προτάσεις με τις ουσίες της σκέψης σου.

◆ Σύγκρινα πάντα τον εαυτό μου τόσο με τα πρότυπά μου όσο και με τους δασκάλους μου καθώς και με εκείνους που ανταγωνιζόμουν, ξεκινώντας από τον Αριστοτέλη. Η συνέπειά μου φαίνεται από τη γνώση μου γι' αυτόν και το δικαίωμά μου, για το λόγο αυτό, να του ασκώ κριτική. Έτσι, εξαιτίας αυτής της επιθυμίας μου να επιβεβαιώνω, να βρίσκω αντιπαραβολές, έφαξα να βρω επιβεβαίωση της διαίσθησής μου, των θεωριών που επεξεργαζόμουν, στις αρχές των φιλοσόφων και των επιστημόνων που γνώριζα και μελετούσα. Τα μεγάλα μνημοτεχνικά μου χαρίσματα

μού επέτρεπαν να συγκρίνω και να αφομοιώνω όλες τις ιδέες που μπορούσαν να με βοηθήσουν να στηρίξω και να αναπτύξω τις φιλοσοφικές μου αρχές.

- ◆ Στην Οξφόρδη, οι σχολαστικοί επωφελήθηκαν απ' αυτό για να σε κατηγορήσουν ότι αντέγραψες τον Φιτσίνο, επειδή στα μαθήματά σου απάγγελες ολόκληρα χωρία του από στήθους.
- ◆ Άθλιοι γραμματικοί που δεν τολμούσαν να αποχωριστούν τα λόγια του Αριστοτέλη και είχαν το θράσος να με κατηγορήσουν για λογοκλοπή! Μαθηματικοί και αστρονόμοι αυλοκόλακες, ανίκανοι να απαλλαγούν από τα στάσιμα άστρα τους, από τα ψεύτικα τείχη που κατασκευάζουν μόνοι τους και που, μερικούς αιώνες μετά το θάνατό μου, βλέπουν ακόμη τη γη ακίνητη στο κέντρο του σύμπαντος, διεκδικούν παράνομα το δικαίωμα να μεταχειρίζονται τη σκέψη μου με περιφρόνηση και να με αποκαλούν ακροβάτη και τσαρλατάνο! Έλεγαν πως το κεφάλι μου γυρίζει, όχι η γη, επειδή φοβόντουσαν τη ζάλη που τους προκαλούσε η σκέψη μου.
- ◆ Ο Tycho Brahe, ο μεγάλος αστρονόμος της εποχής εκείνης, που τον θαύμαζες και τον εξύμνησες τόσο που του αφιέρωσες με ενθουσιασμό ένα αντίγραφο του βιβλίου σου «Acrotismus», σε αποκαλούσε περιφρονητικά «Nullanus» (ο Κανένας).

- ◆ Στα έργα μου πάντα αναγνώρισα και εξύψωσα, κάποιες φορές με υπερβολικό ενθουσιασμό, τα προτερήματα και την αξία των κατακτήσεων της σκέψης. Με τον ίδιο τρόπο ήθελα, κι ακόμη και σήμερα θα επιθυμούσα, οι άλλοι να αναγνωρίζουν τις δικές μου! Ο άνθρωπος αυτός είχε στη διάθεσή του τα πιο εξελιγμένα όργανα της εποχής, ένα ολόκληρο νησί κατάλληλα εξοπλισμένο για τις παρατηρήσεις του. Εξερευνούσε τους ουρανούς, έβλεπε και μελετούσε την κίνηση των κομητών, ανέπτυξε πολλές καλές θεωρίες. Σκέφτηκα: Σίγουρα συνέλαβε από διαίσθηση τις δυνατότητες που ανοίγουν οι ανακαλύψεις αυτές. Τίποτε! Σαν τους άλλους. Απέμεναν στην ανόητη, προκατειλημμένη τους θέασή του κόσμου, ανίκανοι να νιώσουν, χωρίς το θάρρος και τη διαίσθηση να προχωρήσουν παράπέρα και χωρίς την ταπεινότητα να ακούν τους άλλους. Η διατύπωση θεωρημάτων ή οι μαθηματικοί υπολογισμοί δεν ανήκουν στο φιλόσοφο... Είμαι εκείνος που, χωρίς αστρονομικά παρατηρητήρια και πειράματα, συνέτριψα τη σφαίρα των στάσιμων άστρων κι αυλάκωσα θαρραλέα το άπειρο, ανακαλύπτοντας πραγματικότητες που κανείς μέχρι τότε δεν είχε μπορέσει να συλλάβει με τη διαίσθηση.
- ◆ Έγινες ο ιπότης του ηλιοκεντρισμού, ξεπερνώντας κάθε όριο στην Οξφόρδη, στην καρδιά της επίσημης κουλτούρας της εποχής, όπου οι θεωρίες του Κοπέρνικου

θεωρούνταν το πολύ-πολύ ένα αλλόκοτο πείραμα. Ανάγγειλες τη αναγκαιότητα μιας «renovatio mundi» (ανανέωσης του κόσμου) σε μια περίοδο άγριων θρησκευτικών και πολιτικών συγκρούσεων κι αυτό το έκανες πάντοτε πηγαίνοντας προσωπικά στις αυλές, στη σφηκοφωλιά των Λουθηρανών, των Καλβινιστών, των προτεσταντών και τελικά των καθολικών, και χωρίς να προβάλλεις θεωρίες από τον απόμακρο φιλντισένιο πύργο του μοναχικού σοφού, αλλά με το μάταιο σκοπό να το συζητήσεις με τον Πάπα. Πολύ ασυνήθιστος δυναμισμός ο δικός σου, αν θεωρήσουμε τα μέσα της εποχής.

- ◆ Δεν αρκεί να διασκεδάζει κανείς με τις ίδιες τις ιδέες του, όπως κάνουν οι μάταιοι ονειροπόλοι, απομονωμένοι με τις μελέτες τους. Ο φιλόσοφος έχει την υποχρέωση να προκαλεί, οπλισμένος μόνο με τις δικές του ιδέες, το μίσος για τους σχολαστικούς και την περιφρόνηση για τους κοινούς ανθρώπους, οι οποίοι πιστεύουν πως φιλόσοφος, ταχυδακτυλουργός ή τσαρλατάνος είναι το ίδιο, κατάλληλος μόνο για σκιάχτρο στην εξοχή. Θα ήθελα να σταματήσω, να αποκτήσω μια σταθερή και ήρεμη θέση καθηγητή, από την οποία θα μπορούσα να διδάσκω και να διαδίδω τις ιδέες μου. Δεν με άφησαν ποτέ να το κάνω. Στο Λονδίνο, στο σπίτι του Γάλλου πρέσβη de Castelnau, προστατευμένος και σεβαστός, εκτιμώμενος από έξοχες διάνοιες κι από την ίδια τη βασίλισσα Ελισάβετ,

αισθάνθηκα πόσο γλυκιά και γόνιμη είναι η ηρεμία και η ασφάλεια για τον διανοούμενο, και κατά την περίοδο εκείνη δημιούργησα σπουδαία έργα. Όμως, ακόμη και εκεί, είχε σύντομη διάρκεια: η μοίρα της περιπλάνησης με πίεζε. Είναι καλύτερα έτσι! Αλλιώς μπορεί να γινόμουν κι εγώ σχολαστικός! Δοκιμασία μου ήταν η περιπλάνηση ανά την Ευρώπη, όπου υποστήριζα ιδέες που σ' εκείνες τις εποχές, σ' εκείνα τα μέρη, μ' εκείνες τις αντιλήψεις ηχούσαν σαν πρόκληση, σαν προβοκάτσια.

♦ Είναι η μοίρα, Ιορδάνη, όλων των μεγάλων του παρελθόντος, των ανθρώπων που προηγούνταν της εποχής τους. Βλέποντας τις αντιδράσεις σε κάποιους ισχυρισμούς σου, ένα ερώτημα ξεπηδούσε πάντα μέσα μου: στ' αλήθεια μπορούσες να διεκδικείς τέτοια πράγματα στο δεύτερο μισό του 16ου αιώνα; Όταν, αιώνες μετά το θάνατό σου, οι διανοούμενοι μιλούν για σένα σαν να ήσουν δαίμονας, μόνο επειδή έχεις πει αλήθειες αναγνωρισμένες σήμερα ακόμη κι από τη σύγχρονη επιστήμη; Θα έπρεπε να απορούμε γιατί δεν σε είχαν κάψει νωρίτερα! Δεν ξέρω αν ήταν τρέλα ή ηρωισμός, αλλά μόνο μια αδάμαστη, ισχυρογνώμων προσωπικότητα που απεχθάνονταν το δόγμα, όπως η δική σου, θα μπορούσε να έχει υψώσει φωνή υπέρ τέτοιων διαισθητικών απόψεων τον καιρό εκείνο.

- ♦ Με είπαν τρελό, αλλά, όπως διδάσκει και ο σοφός Έρασμος, όλοι οι άνθρωποι είναι λίγο-πολύ τρελοί. Ο γνωστικός το έχει συνειδητοποιήσει αυτό και διατηρεί τον εαυτό του προσκολλημένο στην πραγματικότητα, αποδεχόμενος το με ειρωνεία. Οι σχολαστικοί, οι κοινοί άνθρωποι δεν το συνειδητοποιούν και γίνονται τα πρόσωπα μιας κωμωδίας, γελοίοι μέσα στην αλαζονεία και στην τυφλότητά τους. Τι άλλο εκτός από την τρέλα κάνει τους γραμματικούς να συνοφρυώνονται και να εξαπολύουν κεραυνούς από τις καθέδρες τους και να αισθάνονται τόσο σπουδαίοι, ή τους θεολόγους με την ωραία τους λεπτότητα και με το κεφάλι τους γεμάτο με χιλιάδες ανοησίες, να θεωρούν τους εαυτούς τους σαν θεματοφύλακες της αλήθειας;
- ♦ Κι ενώ ο φανατισμός των θρησκευτικών πολέμων, των σχισμάτων, έβαφε με αίμα την Ευρώπη, δεν ήταν τρελό να ζητάς από τους ανθρώπους να δεχτούν τις ιδέες σου στα κέντρα του σχολαστικισμού και της θρησκευτικής μισαλλοδοξίας;
- ♦ Ναι, όμως θα έπρεπε να ξέρεις τι ικανοποίηση ήταν να τους βλέπεις να διστάζουν μπροστά στη δύναμη και στην υποβολή της αλήθειας, πασχίζοντας σαν δεμένα κοτόπουλα να υπερασπιστούν τα ίδια τους τα σφάλματα!

Κεφάλαιο 7

ΜΕΤΑΞΥ ΑΙΡΕΤΙΚΩΝ



Ο οίκος της σοφίας



Η Ακαδημία της Wittenberg

Περιπλανώμενος ξανά σ' ολόκληρη την Ευρώπη ο Μπρούνο φθάνει στη Wittenberg της Γερμανίας τον Ιούνιο του 1586, στο Πανεπιστήμιο της οποίας εγγράφηκε ως «δόκτωρ ιταλός». Χάρη στη βοήθεια του διαπρεπούς νομικού Αλβέριχου Gentili, του επιτράπη να δώσει ένα μάθημα πάνω στο «Όργανον» του Αριστοτέλη πρώτα δημόσια και μετά σε κλειστό κύκλο.

Στη Wittenberg ο Μπρούνο έζησε μια ασυνήθιστα ευτυχισμένη περίοδο, κατά την οποία είχε την ευκαιρία να δημιουργήσει τα «μαγικά» έργα του και να θέσει τις βάσεις των μεγάλων ποιημάτων της Φρανκφούρτης. Μετά από δυο σχεδόν χρόνια, όταν οι Καλβινιστές είχαν πάρει το μεγαλύτερο μέρος των Λουθηρανών, αποχαιρέτησε το πανεπιστήμιο δίνοντας μια αποχαιρετιστήρια ομιλία, στην οποία ευχαριστούσε το πανεπιστήμιο που τον

δέχτηκε χωρίς θρησκευτικές προκαταλήψεις. Η ομιλία επίσης εξυμνούσε εγκάρδια το Λούθηρο, για το θάρρος που είχε επιδείξει στην αντιμετώπιση της υπερβολικής δύναμης της Ρωμαιοκαθολικής Εκκλησίας, πράγμα που είχε μεγάλη αξία για την υπεράσπιση της



Μαρτίνος Λούθηρος



Ροδόλφος Β΄

θρησκευτικής ελευθερίας. Αν και είχε ασκήσει δριμεία κριτική στο δόγμα των Λουθηρανών σε άλλα έργα του (κύρια στην «Καβάλα» και στο «Spraccio»), ήταν εκείνοι που τον μεταχειρίστηκαν με τον καλύτερο τρόπο και με τη μεγαλύτερη κατανόηση.

Στη Wittenberg άφησε αρκετούς πιστούς και ευγνώμονες οπαδούς και στη συνέχεια πήγε στην Πράγα, στην αυλή του αυτοκράτορα Ροδόλφου ΙΙ, στον οποίον αφιέρωσε το έργο του «Articuli adversos mathematicos» (Άρθρα εναντίον των μαθηματικών), για το οποίο έλαβε μόνο μια εφάπαξ ανταμοιβή από τριακόσια τάληρα. Ο Μπρούνο δεν αισθάνονταν άνετα μέσα στην αλχημική-αστρολογική ατμόσφαιρα της αυλής του Ροδόλφου ΙΙ, που είχε γίνει ο παράδεισος τσαρλατάνων και επίδοξων μάγων, όπως ο Τζον Dee και ο Εδουάρδος Keley. Ο

Μπρούνο είχε ήδη συναντήσει τον Dee στην Αγγλία τον Ιούνιο 1583, όταν βρίσκονταν στην Οξφόρδη με τον Κόμη Laski για να αντιμετωπίσει τη διαβόητη σύγκρουση με τους σχολαστικούς Οξφορδιανούς. Ο Dee βρίσκονταν τότε στο κτήμα του στο Mortlake, και ο κοινός φίλος τους Φίλιππος Sidney οργάνωσε τη συνάντηση. Τώρα οι δρόμοι τους συναντιόνταν και πάλι, αλλά του πήρε λίγο χρόνο μέχρι να ανακαλύψει πως δεν ήταν κατάλληλος για το ρόλο του μάγου της αυλής. Στον Μπρούνο ποτέ δεν άρεσε η αλχημεία, την οποία παρωδεί στα έργα του. Για παράδειγμα, στον «Κηροπλάστη», ένα από τα πρώτα του έργα, ο αλχημιστής Βονιφάτιος αντιπροσωπεύει το πρότυπο του αγράμματου και φαντασμένου βλάκα, που τον εξαπατούν και τον κοροϊδεύουν μόνιμα οι Ναπολιτάνοι μασκαράδες και που περιγράφεται τόσο καλά στην κωμωδία. Πρέπει όμως



Τζων Ντη

να παρατηρήσουμε ότι δεν θα ήταν περίεργο αν τον ενδιέφερε η αλχημεία: ήταν η χημεία της εποχής, που την ασκούσαν οι πάντες, ανθρωπιστές, αστρονόμοι, πάπες. Ακόμη κι ο Αγ. Θωμάς είχε δείξει τέτοιο ενδιαφέρον για το «Μέγα Έργον», ώστε να γράφει κάποιες αλχημικές πραγματείες. Υπήρχε ακόμη και ένας μεσαιωνικός θρύλος, κατά τον οποίο είχε λάβει, χάρη στο διδάσκαλό του Αλβέρτος το Μέγα, το «μυστικό των μυστικών», δηλ. τη φιλοσοφική λίθο, η οποία είχε ανακαλυφθεί από έναν άλλο Δάσκαλος της Εκκλησίας, τον Αγ. Δομήνικο! Όταν κατάλαβε ότι τον αυτοκράτορα δεν τον ενδιέφεραν τα μαθηματικά αλλά η έρευνα για τη φιλοσοφική λίθο, ο Μπρούνο αποφάσισε να φύγει. Στο Tübingen τα πράγματα έγιναν ακόμη χειρότερα: αυτή τη φορά του χορηγήθηκε μια ελεημοσύνη από τέσσερα γκίλντερ μόνο, οπότε αναγκάστηκε να φύγει άρον-άρον. Στο τέλος του 1588 ήλθε στη Helmstedt, όπου πέρασε σχεδόν ενάμιση χρόνο, ελαφρωμένος από την παρουσία του αγαπημένου του μαθητή στη Wittemberg, του Ιερώννυμου Besler, ο οποίος τον βοήθησε να συγγράφει μια σειρά έργων για μαγικά και εσωτερικά θέματα, που περιλάμβαναν τα «Περί μαγείας», «Διατριβές περί μαγείας», «Μαθηματική μαγεία» και το διάγραμμα του «De rerum principiis et elementis et causis» (Αρχές, στοιχεία και αίτια των πραγμάτων) και «Medicina Iulliana» (Ιατρική του

Λούλλι). Όλα αυτά τα θέματα είναι συγκεντρωμένα σε έναν κώδικα αφιερωμένο στον Αβραάμ Νοτον, ο οποίος τον βρήκε στο Παρίσι σε ένα παλαιοπωλείο. Όμως, παρά το πατρονάρισμα του Δούκα Ερρίκου Ιούλιου του Braunschweig, μετά τον πολλοστό αφορισμό του αυτή τη φορά από τον Λουθηρανό ιερέα Heinrich Boethius (Ερρίκο Βοίθιο), για αδιευκρίνιστους λόγους τους οποίους ο Μπρούνο θεωρούσε ιδιωτικές υποθέσεις, έπρεπε να εγκαταλείψει και τη Helmstedt. Πήγε τότε στη Φρανκφούρτη, με σκοπό να εκδώσει την επιτομή των σκέψεών του: τα τρία λατινικά ποιήματα: «De triplice minimo (Περί του τριπλού ελαχίστου), «De monade» (Περί της μονάδος) και «De immense» (Περί του αμετρήτου). Στις 2 Ιουνίου 1590 ο Μπρούνο έφθασε στη Φρανκφούρτη, όπου ζήτησε άδεια να διαμείνει στο σπίτι του τυπογράφου των έργων του Andres Wechel, που όμως δεν του δόθηκε κι έτσι αναγκάστηκε να μείνει κάτω από επισφαλείς συνθήκες στο μοναστήρι των Καρμηλιτών. Η παραμονή του διακόπηκε για έξι μήνες, κατά τους οποίους πήγε στην Ελβετία, πρώτα στη Ζυρίχη και μετά στο Κάστρο του Elgg, φιλοξενούμενος του ευπατρίδη Ερρίκου Hainzel, όπου έδωσε διαλέξεις σε μια ομάδα Παρακελσιανών και πρωτο-Ροδοσταυριανών αλχημιστών.



Ραφαήλ Egli

Η κύρια μορφή στην ιστορία των σχέσεων ανάμεσα στον Μπρούνο και τους Ροδόσταυρους είναι ο Ελβετός θεολόγος Ραφαήλ Egli, ένα αμφιλεγόμενο και συζητήσιμο πρόσωπο, με ενδιαφέροντα στη θεολογία, την ποίηση, την αλχημεία και σε πολλά άλλα πεδία. Μετά την περίοδο κατά την οποία φιλοξένησε τον Μπρούνο στο Elgg, στο κάστρο του προστάτη του Ερρίκου Χαϊνζελ, έπαθε μια παταγώδη οικονομική κατάρρευση εξαιτίας της αγάπης του για την αλχημεία. Αναγκάστηκε να διαφύγει από τη Ζυρίχη, οπότε και πήγε στην αυλή του Τοπάρχη Μωρίς της Έσσης, όπου άρχισε να διδάσκει θεολογία, ενώ συνέχιζε να μελετά αλχημεία. Αλλά ο Egli ήταν κυρίως ένας ένθερμος Ροδόσταυρος, ένας από τους πρώτους που διέδωσαν τα περίφημα μανιφέστα «Fama» και «Confessio fraternitatis» (Εξομολόγησις της Αδελφότητας). Ίσως να ήταν επίσης και ο συγγραφέας του «Consideratio brevis» (Σύντομες θεωρήσεις), που εκδόθηκε το 1616, το χρόνο μετά το δεύτερο μανιφέστο.

Συνάντηση με τους Ροδόσταυρους

Τι κοινό είχαν ο Μπρούνο και ο Egli, εκτός από τη «Summa terminorum metaphysicorum» (Επιτομή μεταφυσικών όρων), που ο Μπρούνο του είχε υπαγορεύσει; Ήταν ένθερμος οπαδός του Παράκελσου, στις διδασκαλίες του οποίου βάσισε την αλχημεία του. Στην Αποχαιρετιστήρια Ομιλία του, που εκφώνησε το 1588, όταν άφησε του Πανεπιστήμιο στη Wittenberg, ο Μπρούνο είχε εξυμνήσει το γερμανικό «οίκο της σοφίας», που περιείχε ένα επίσημο εγκώμιο του Παράκελσου, τον οποίον αποκαλούσε «δόκτορα μέχρι θαύματος». Έτσι, οι παρακελσιανές του συμπάθειες υπήρξαν ένα από τα βασικά σημεία επαφής ανάμεσα στο Μπρούνο και το ροδοσταυρικό κόσμο. Επί πλέον, πολλές θέσεις της αδελφότητας του Elgg, τόσο οι πολιτικές (συνδεόμενες με ένα πρόγραμμα παγκόσμιας ειρήνης), όσο και εκείνες της ερμητικής εξουσίας στο πεδίο του μικρόκοσμου και του μακρόκοσμου, τις συμμερίζονταν κατά μέγα μέρος ο φιλόσοφος. Εντούτοις υπάρχουν κάποιες σημαντικές διαφορές. Ο Μπρούνο συμφωνούσε μόνο κατά ένα μέρος με τις νατουραλιστικές παραδοχές που αποτελούσαν τη βάση των θεωριών του Παράκελσου. Επί πλέον, αρνήθηκε να δεχθεί τη «μαγική» χρήση της αλχημείας, όπως είχε δείξει στην Πράγα, και τις ιδέες του John Dee, πάνω απ' όλα εκείνες της «Monas Hieroglyphica» (Ιερογλυφικής Μονάδος). Ο Μπρούνο πιστεύει σταθερά στους κλασικούς κανόνες της prisca theologia (αρχαία θεολογία) και στη σοφία της Ανατολής των Χαλδαίων-Αιγυπτίων Μάγων, που είναι πολύ διαφορετική από το χιλιόχρονο Χριστιανισμό ροδοσταυρικού τύπου.

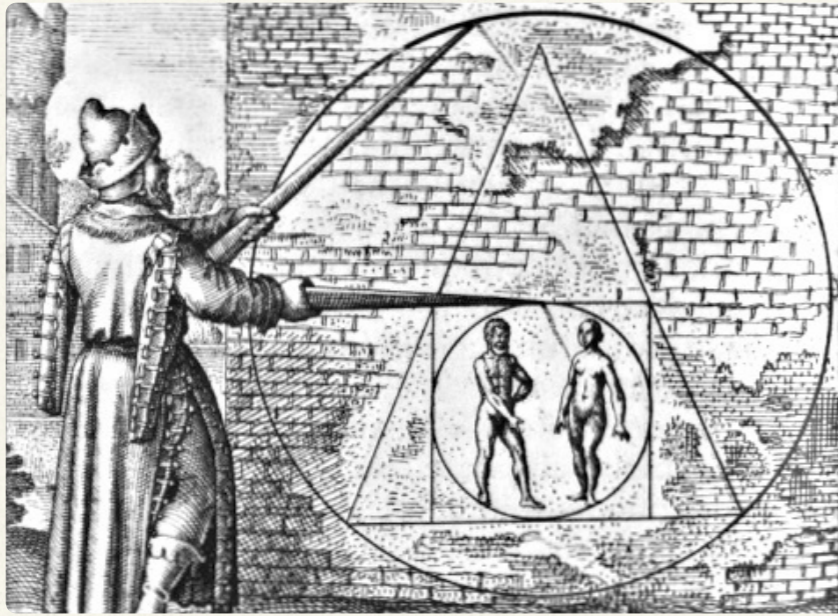

Μακρόκοσμος και μικρόκοσμος

Ο Σμαράγδινος Πίνακας, που κοινώς αποδίδεται στον Ερμή τον Τρισμέγιστο, όριζε: «Ότι είναι το επάνω, έτσι είναι και το κάτω. Ανέρχεται από τη γη στον ουρανό και ξανά κατέρχεται στη γη.» Η αρχαία αντιστοιχισή μεταξύ μακρόκοσμου και μικρόκοσμου, κατά την οποία ότι είναι άπειρα μεγάλο και ότι είναι άπειρα μικρό έρχονται να συμπέσουν, είναι κοινή στην ανατολική παράδοση και στην προσωκρατική και καλύπτει ολόκληρη την ιστορία της ανθρώπινης σκέψης. Ο Μπρούνο την περιγράφει στο «De Monade»: «Το ένα είναι το κέντρο του Μικρόκοσμου, το ένα είναι η καρδιά από την οποία τα ζωτικά πνεύματα εκτείνονται σε ολόκληρο το ζώο, στο οποίο το παγκόσμιο δέντρο της ζωής είναι ριζωμένο και στερεωμένο και τα ίδια ζωτικά πνεύματα ρέουν ξανά προς αυτό για να διατηρηθούν.»

Η ρυθμική διαδοχή, κατά την οποία οι άνθρωποι προσπαθούν να ανέλθουν στη θεότητα και η θεότητα κατέρχεται στο φυσικό κόσμο, είναι μια υπερβατική δομική αρχή, η οποία, στη φιλοσοφία του Μπρούνο, είναι η ίδια με την κυκλική εναλλαγή «άνοδος» και «κάθοδος». Η κύρια σύλληψη στη θεωρία αυτή, της οποίας η αποδοχή υπήρξε πολύ μεγάλη στο Μεσαίωνα και κατά την Αναγέννηση, εξισώνει το Μακρόκοσμο με την εικόνα του Σύμπαντος, του Κόσμου, του τόπου στον οποίο κατοικεί ο Θεός, με το Δημιουργό Φως το οποίο διαδίδεται προς κάθε κατεύθυνση, που διαλύει τα σκότη και προσφέρει την

ενεργή αρχή που δημιουργήσε τα πάντα. Από την άλλη, ο Μικρόκοσμος αποτελεί μια μικρότερη εκδοχή του Μακρόκοσμου, στην οποία η θεότητα αντανακλάται στη δημιουργία της, τον Άνθρωπο. Έτσι, ο Μακρόκοσμος και ο Μικρόκοσμος είναι καμωμένοι από την ίδια ουσία που αποτελείται από δυο αντιτιθέμενες αρχές: το Άπειρο Φως και το Μαύρο Σκότος. Οι αντιτιθέμενες αρχές Φως και Σκότος είχαν, στην ερμητική-αλχημιστική παράδοση, την έννοια του Θείου και του Υδραργύρου, της Ημέρας και της Νύχτας, του Ήλιου και της Σελήνης, του Άρρενος και του Θήλεος.



Φυσική μαγεία

Η λέξη-κλειδί για τον εσωτερισμό του Μπρούνο είναι «φυσική μαγεία». Είναι η μόνη μαγεία στην οποία πίστευε ο Μπρούνο: αναζητώντας τις «αρχές που μεγαλόφωνα υπαγορεύει η φύση», όπως λέει στην αφιέρωση προς τον Ερρίκο III στο *Cameroacensis Acrotismus*. Στο βιβλίο του «*De magia*» (Περί μαγείας) διαφοροποιεί τα ποικίλα είδη μαγείας και τηρεί σαφείς αποστάσεις από τον αποκρυφισμό και τη νεκρομαντεία. Επιλέγει το τρίτο είδος, αυτό που αποκαλεί φυσική μαγεία, δηλ. που παραμένει στο ίδιο μήκος κύματος όπως οι μηχανισμοί που ζωογονούν την πραγματικότητα και κυβερνούν, με τον ίδιο πανομοιότυπο τρόπο, τη λειτουργία των πάντων, από τα ελάχιστα μέχρι τον άνθρωπο, από τις σκέψεις μέχρι τον ιστορικό κύκλο των γεγονότων. Στη γνώση τους βασίζεται επίσης η τέχνη της δέσμευσης, καθώς η δέσμευση και ο δεσμευόμενος πρέπει να έχουν τις ίδιες απαιτήσεις, ώστε να δημιουργηθεί δεσμός. Όπως βλέπουμε, οι ομοιότητες αυτές δεν αποτελούν ένδειξη ενός αποκρυφιστικού είδους εσωτερισμού. Αποδίδοντας κύρος στο πεδίο αυτό, ακόμη και με τη διάκριση ανάμεσα σε σκιά και φως, δεν περιέχει αθεϊστική ερμηνεία που θα μπορούσε να πάρει την ανυπαρξία της από την αδυναμία γνώσης και ορισμού της θεότητας.

Έτσι, είμαστε σκιά όμως μέσα στη σκιά αυτή είμαστε ζωντανοί και ενεργοί, επειδή ουσία και πνεύμα, ακόμη κι αν είναι σκιερά, είναι και τα δυο εκδήλωση της θεότητας. Η διάκριση αυτή του επιτρέπει να ξεχωρίσει με σαφήνεια τις ικανότητες του «πιστού θεολόγου» και του «αληθινού φιλοσόφου» και να αντικρούσει τη χριστιανική συνήθεια να κάνει άσκοπη την ανθρώπινη εμπειρία πάνω σε μια οδυνηρή ατραπό καρτερίας, περιμένοντας τη μετά θάνατο ζωή, την οποία με τον ίδιο ορισμό δεν είναι δυνατό να γνωρίσουμε. Το φιλοσοφικό σύστημα του Μπρούνο είναι η δυνατότερη προσπάθεια επιβεβαίωσης της υπεροχής της λογικής για κάποιον που έχει μορφωθεί από την καθολική εκκλησία και ο οποίος ακόμη περιβάλλεται από αυτήν, εξορίζοντας τη θεότητα σε έναν απροσπέλαστο μετέπειτα κόσμο και ως εκ τούτου άσχετο προς την πραγματικότητα που είναι μόνο η σκιά του. Κατά την περιπλάνησή του σε εκκλησίες και πανεπιστήμια, τόσο με το σώμα του όσο και μέσα από τη φανταστική του διαδρομή στα πεδία του Ερμητισμού και της Ανατολής, και τις διαβουλεύσεις με τους αρχαίους φιλοσόφους, ο Μπρούνο αναζητούσε τις υπερβατικές δομές σκέψης και θρησκείας. Και σε όλα βρήκε την κοινή μονιστική έμπνευση,

το σύστημα δοκιμασιών μιας πραγματικότητας βασισμένης πάνω στη σύμπτωση των αντιθέτων, ανάμεσα στα οποία μπορούμε να εντοπίσουμε ζεύγη όπως μέγιστο-ελάχιστο και μοναδικό-άπειρο. Τα στοιχεία αυτά είναι τα αδιαίρετα συστατικά εκείνης της «φυσικής αληθείας», που με μαγικό τρόπο διαπερνάει το νόημα των πραγμάτων στην Ανατολή όπως και στη Δύση, στον Κρίσνα όπως και στο Χριστό, στο Βούδα όπως στον Πυθαγόρα, στη Ρώμη όπως στην Αίγυπτο. Ο Ιορδάνης Μπρούνο γεννήθηκε με μια δεξιοσύνη, μια ξεχωριστή ικανότητα, ένα ιδιαίτερο ένστικτο για την έρευνα και την ταυτοποίηση των θεμελιωδών εκείνων συστατικών της σύνθεσης της πραγματικότητας. Η ζωή και τα έργα του βασίζονται πάνω στην προσπάθεια της εύρεσης των γονιδίων της στο DNA των διαφόρων φιλοσοφιών και θεολογιών, τις οποίες φθάνει να γνωρίζει. Αυτό είναι που τον κάνει ένα πραγματικό «homo novus» (νέο άνθρωπο), ανοικτό, ανεκτικό, περίεργο, που θέλει να μάθει και επιζητεί την αναμέτρηση, χωρίς προκαταλήψεις ή περιορισμούς, έτοιμο να δεχθεί τα σφάλματά του και να καταδείξει τα σφάλματα των άλλων, να αναδιατυπώνει τις δικές του θεωρίες και να τις διαδίδει ξανά για να τις επιβεβαιώσει, για να τις δοκιμάσει χωρίς αναστολές ή επικρίσεις.

◆ Οι ερμητικές φιλοσοφικές αρχές επηρέασαν βαθιά τη σκέψη σου.

◆ Με το ενστικτώδες όραμα βρήκα σ' αυτές ανταποκρίσεις για τον κόσμο και το θείο. Μου έδωσαν τη συνείδηση της δυνατότητας του ανθρώπινου όντος, που είναι ανίκανο κατά τη διάρκεια της ζωής να διαλογισθεί πάνω σε οτιδήποτε άλλο παρά στη σκιά της θεότητας, να μπορέσει να φθάσει «στο Θεό τον ίδιο». «Μεγάλωσε μέχρι να χάσεις το μέτρο, απαλλάξου απ' το σώμα σου, περιγράφει το Corpus Hermeticum, εξυψώσου πάνω από όλους τους καιρούς, γίνε αιωνιότητα: τότε θα κατανοήσεις το Θεό».



Hermes Trismegistus

- ◆ Οι λέξεις αυτές φαίνονταν να προϋποθέτουν την τάση που είχε στην Αναγέννηση το πνεύμα να εξυψωθεί σε μια «κατακόρυφη» προσπάθεια να διατηρηθεί σε επαφή με το Θεό. Από τη συνείδηση της αξιοπρέπειας του ανθρώπου, στοχαστές όπως ο Pico della Mirandola και ο Marsilio Ficino βεβαίωναν, προέκυπτε ένας εξαιρετικός πόθος να φθάσει στην αιωνιότητα, κατευθύνοντας το πνεύμα δια μέσου των άστρων, των αγαλμάτων, των φυλακτών. Ο άνθρωπος αποκτά συνείδηση των δικών του δυνατοτήτων και βλέπει εξαντλημένα πεδία έρευνας και αναζήτησης να ανοίγονται μπροστά του, όμως δεν μπορεί ακόμη να ξεφύγει από το όραμα ενός πεπερασμένου σύμπαντος, του οποίου η γη είναι το κέντρο, και την καθησυχαστική ανάγκη να έχει κάποιους μεσολαβητές με τον άλλο κόσμο.
- ◆ Το μόνο μέσο του οποίου αισθάνθηκα την αναγκαιότητα ήταν το μέσο να επικοινωνώ για να διαδίδω τις νέες αυτές ιδέες και το αναζητούσα συνεχώς σ' αυτά που η περίοδος που ζούσα μπορούσε να μου προσφέρει. Ο θαυμασμός μου για την αιγυπτιακή παράδοση προέρχονταν κατ' ευθείαν από την αναζήτηση μιας γνήσιας «θείας» γλώσσας που, μέσα από τα ιερογλυφικά θα ήταν κατανοητή από τον καθένα.

- ◆ Και όμως η μαγεία την εποχή εκείνη ήταν μέρος της κληρονομημένης γνώσης του φιλοσόφου. Τα μαγικά, τα ερμητικά δόγματα σ' εκείνους τους χρόνους ήταν ευρύτατα διαδεδομένα στα πολιτιστικά περιβάλλοντα και ήταν σεβαστά από βασιλείς και αυτοκράτορες. Σκέπτομαι τον John Dee, το «μάγο της αυλής», που τον συνάντησες στο Λονδίνο και στην Πράγα. Ακόμη και οι Πάπες γοητευόντουσαν από αυτήν, ο Πάπας Ουρβανός Η΄ κατατρίβονταν με τον Campanella σε μαγικές συνεδρίες και του επέτρεψε να ζωγραφίσει στους χώρους του Κουιρινάλε τοιχογραφίες με ερμητικές πλανητικές εικόνες, οι οποίες φέρονταν ότι επηρέαζαν τη διάθεση και την υγεία. Στην ατμόσφαιρα της εποχής, σε ένα πολιτιστικό περιβάλλον διαβρωμένο από τον ερμητισμό και τη μαγεία, είναι κατανοητό ότι οι άνθρωποι αισθάνονταν σαν προφήτες ή μάγοι όπως ο Χριστός ή ο Μωυσής!
- ◆ Μαγεία υπήρξε πάντοτε για μένα η φυσική μαγεία. Τα μάγια, τους φιλοσοφικούς λίθους τα αφήνω στο Τσέντσο και στον Βονιφάτιο, του ήρωες του «Κηροπλάστη» μου. Η αληθινή μαγεία είναι εκείνη που πηγάζει από μέσα μας, από τη φύση που βρίσκεται μέσα μας και που μπορούμε να τη συλλάβουμε, να την τελειοποιήσουμε μέσα από τεχνικές που θα δεσμεύουμε «κατ' ευθείαν» τη θεία ροή μέσα από τις δυνάμεις της.

Κεφάλαιο 8

Ο ΣΟΦΟΣ ΚΑΙ Ο ΜΑΝΙΑΚΟΣ



P. Masulli, *Giordano Bruno* [1973]
Napoli, Cortile del Salvatore

Ανάμεσα σε Ανατολή και Δύση



Η εξύψωση της αξίας της φύσης και της ουσίας όλων των μορφών της συνδέει τον Μπούνο με μια σοφή γνώση, που τυπικά παραπέμπει στις ανατολικές παραδόσεις. Οι τελευταίες επηρέασαν τον Μπούνο μέσα από τους

προσωκρατικούς φιλοσόφους, ιδιαίτερα τον Παρμενίδη, τον Πυθαγόρα και τον Ηράκλειτο. Επίσης επηρεάστηκε από δυο ακόμη ανθρώπους που γνώριζε καλά, τον Απολλώνιο τον Τυανέα και τον Ερμή τον Τρισμέγιστο, δια μέσου των οποίων ήλθε πιο κοντά στην αιγυπτιακή και την ερμητική σοφία. Η

θεωρία της σύμπτωσης των αντιθέτων, που ήταν η βάση της ανατολικής θέασης του κόσμου, ήταν ήδη ξεκάθαρη στην προσωκρατική παράδοση. Ήταν ο Νικόλαος Cusano με τη σκέψη του, αυτή που έγινε η βάση της φιλοσοφίας του Μπούνο μαζί με την ιδέα της διαφοράς ανάμεσα σ' έναν ενυπάρχοντα Θεό και σ' έναν ανεπίτευκτο Θεό (τον «κρυμμένο» Θεό), που είναι η βασική προϋπόθεση για τη «σοφή άγνοια», που στον Μπούνο αναπτύσσεται στην έννοια της «umbra divinitatis» (σκιάς της θεότητας). Στην περίπτωση του Κοπέρνικου, ο Μπούνο ήταν λιγότερο προσεκτικός για τις θεωρίες του από τον Γερμανό Καρδινάλιο, διακηρύσσοντας ανοικτά τη θεία ενύπαρξη. Όπως οι Βραχμάνοι και οι Βουδιστές Ζεν, ο Μπούνο προσπαθεί να συμφιλιώσει το μοναδικό με το απόλυτο. Έτσι, δεν χρειάζεται να ψάξει κανείς για τη θεότητα «έξω από τον άπειρο κόσμο και στην απειρία των πραγμάτων, αλλά μέσα στον ίδιο και σε αυτά». Η φιλοσοφία, στη μέγιστή της έκφραση, υλοποιείται στην έρευνα αυτή για τον Ένα, στο διαλογισμό πάνω στη θειότητα της φύσης («Natura est Deus in rebus», δηλ. Φύση είναι ο Θεός στα πράγματα), στην προσπάθεια αυτή της εύρεσης του αόρατου μέσα στο ορατό, της ενότητας μέσα

στην πολλαπλότητα. Οι παραδόσεις της Ανατολής μόνιμα αναφέρονται σε μια έσχατη, αδιαίρετη πραγματικότητα, που αποκαλύπτεται μέσα σε όλα τα πράγματα και της οποίας όλα τα πράγματα αποτελούν μέρος της. Αυτό ονομάζεται Βράχμα στον Ινδουισμό, Νταρμακάγια στο Βουδισμό, Ταό στον Ταοϊσμό: «Αυτό που η ψυχή αισθάνεται ως την απόλυτη ουσία είναι η μοναδικότητα του συνόλου όλων των πραγμάτων, το μέγα όλον που περιλαμβάνει το κάθε τι.»

Η συνειδητοποίηση ότι όλα τα αντίθετα είναι πολικά και έτσι συνιστούν ενότητα, θεωρείται ένας από τους σκοπούς του ανθρώπου στην ανατολική πνευματική παράδοση. Αυτή δεν είναι ποτέ μια στατική ταύτιση, αλλά είναι πάντα μια δυναμική αλληλεπίδραση ανάμεσα σε δυο άκρα, όπως στον κινεζικό συμβολισμό των αρχέτυπων πόλων γιν και γιαγκ. Η θεωρία περί των αντιθέτων που δεν χρειάζεται να θεωρηθεί ως μη αναγώγιμη και τελείως χωριστή, αλλά ως μεταβάλλουσα το ένα μέσα στο άλλο ώστε να δημιουργήσει την τέλεια αρμονία, επανέρχεται στις πυθαγόρειες αρχές. Το επί μακρόν επανερχόμενο ρεύμα των αντιθέτων που βρίσκουμε στα έργα του Μπρούνο, δείχνει τη δική του σύλληψη της

πραγματικότητας ως «*coincidentia oppositorum*» (σύμπτωση των αντιθέτων), την αναγκαιότητα να υπερβεί τη χαοτική σαμσάρα της εμφάνισης για να ανακτήσει την ενότητα στα αντίθετα, τη βασική ενότητα των πάντων: «Είναι μεγάλη μαγεία να παράγεις το αντίθετο αφού πρώτα έχεις βρει την ένωση». Μόνο στον άπειρο κόσμο οι ιεραρχίες καταρρέουν, το μέγιστο και το ελάχιστο, όπως όλα τα αντίθετα, συγκλίνουν σε ένα και μοναδικό ον, η πολλαπλότητα καταπίπτει μέσα στη θεία ενότητα. «Μπορείς τότε να πηδήσεις στην ιδέα, δεν λέγω της ύψιστης και τέλει αρχής που είναι έξω από κάθε θεώρηση, αλλά της ψυχής του κόσμου, καθώς είναι πράξη του παντός και δύναμη του παντός, και είναι τα πάντα μέσα στα πάντα: έτσι ώστε στο τέλος (θεωρώντας αμέτρητα πρόσωπα) κάθε πράγμα είναι ένα. Και γνωρίζοντας ότι η ενότητα αυτή είναι ο σκοπός και το τέλος όλων των φυσικών φιλοσοφιών και διαλογισμών: αφήνοντας στους όρους της τον ύψιστο διαλογισμό, που πηγαίνει πέρα από τη φύση, που είναι απροσπέλαστος και ανύπαρκτος για όσους δεν πιστεύουν». («*De la Causa*», δηλ. Περί της αιτίας).



Φυσιογνωμία και μετεμψύχωση

Αν το κάθε τι έχει μια κυκλική τάση, που βασίζεται στην αντινομία των αντιθέτων, αυτό ισχύει επίσης και για τις «ψυχές», για τις οποίες μέσα από τη μετεμψύχωση ότι κάνουμε σ' αυτή τη ζωή έχει επίδραση στην επόμενη. Η ιδέα της ψυχής που κυριαρχεί σε διαφορετικά σχήματα και μίγματα, όπως ο καπετάνιος στο πλοίο, είναι για το Μπούνο η βάση της μετάλλαξης. Το πνεύμα προσκολλάται στο ένα ή το άλλο σώμα μέσα από την παρέμβαση της μοίρας ή της Θείας Πρόνοιας, της τάξης ή της τύχης και έρχεται να ασκήσει την κατάλληλη διάνοια και τις δεξιότητες για τη συγκρότηση των χαρακτηριστικών του σώματος εκείνου. Έτσι, όπως τα νύχια δίνουν ιδιαιτερότητα στην ψυχή που έχει πάρει τη μορφή αράχνης, όπως το χέρι είναι το θαυμάσιο όργανο στο οποίο ο Μπούνο βρίσκει την ιδιαιτερότητα του ανθρώπινου πλάσματος, επειδή του δίνει τη δύναμη και την υπεροχή πάνω σε όλα τα άλλα όντα. Ο Μπούνο συνδέει αυτήν την έννοια με τη φυσιογνωμία του συμπατριώτη του Ιωάννη Βαπτιστή Della Porta, που είναι ένα είδος δεσμού ανάμεσα σε εμφανίσεις και άτομα. Στα χαρακτηριστικά του προσώπου και στην περιπλοκή των σωμάτων μπορεί ήδη κανείς να αισθανθεί το κάρμα του

«Μόνο οι αληθινοί άντρες, εκείνοι που έχουν αληθινά ανθρώπινες ψυχές, μπορούν να φθάσουν να δουν την αλήθεια! Ω ελεήμων Κίρκη, βοήθησέ με να βγάλω τη μάσκα των ηλιθίων κοινών ανθρώπων, οι οποίοι δείχνουν μεν σαν ανθρώπινα όντα, μέσα τους όμως κρύβουν τις κτηνώδεις ψυχές τους! Για το λόγο αυτό, αν έχουν δημιουργηθεί πολλές ανθρώπινες καρδιές, έχουν δημιουργηθεί τόσα πολλά σώματα με σχήμα ανθρώπου. Η αληθινή φιλοσοφία δεν κάνει διακρίσεις λόγω εμφάνισης, κοινωνικής κατάστασης ή τάξης, τα άτομα αν δεν έχουν ανυψωθεί με τη μελέτη, το διαλογισμό ή την άσκηση της αρετής, τότε τι συμβαίνει; Δείχνουν στα χαρακτηριστικά τους, στις φωνές, στις χειρονομίες, στις αγάπες και στις κλίσεις τους τις περασμένες και μελλοντικές μεταλλάξεις: κάποιες είναι σαν του γαιδάρου..., άλλες σαν του χοίρου..., του αετού..., του βοδιού».

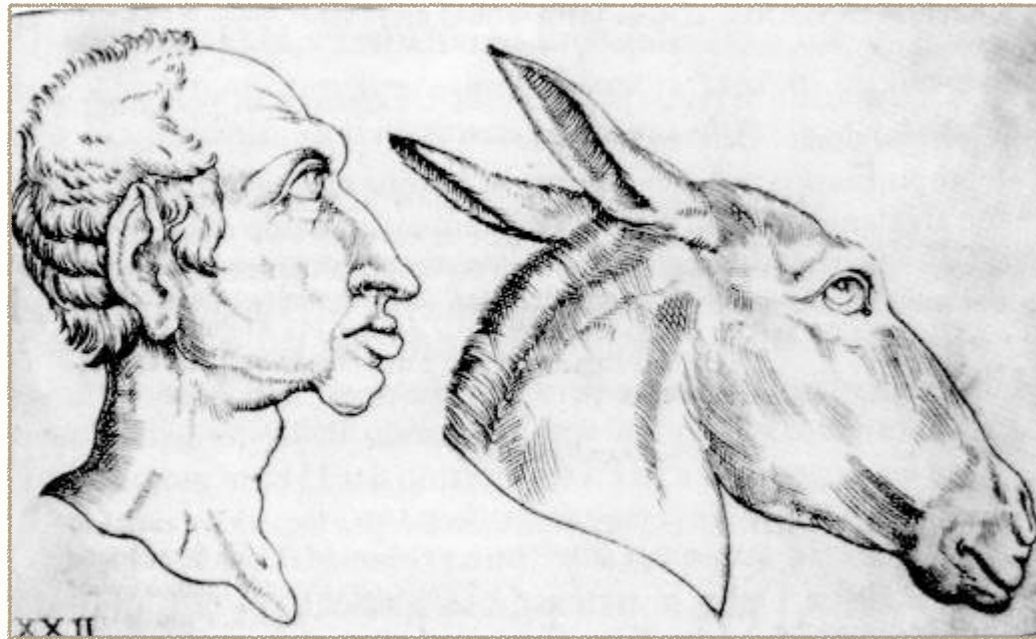

συγκεκριμένου ατόμου το οποίο θα επηρεάσει την επόμενη μετάλλαξη. «Όπως και στα ανθρώπινα είδη βλέπουμε πολλούς διαφορετικούς ανθρώπους εξαιτίας της κεφαλής, του προσώπου, των χειρονομιών, των αισθημάτων και των κλίσεών τους, αλλά επίσης που θυμίζουν άλογο, χοίρο, γάιδαρο, αετό, βόδι, τόσο που κανείς πρέπει να σκεφθεί ότι υπάρχει μια ζωτική αρχή μέσα τους, για την οποία, εξαιτίας μιας περασμένης ή μελλοντικής μετάλλαξης του σώματος, υπήρξαν ή θα είναι χοίροι, άλογα, γαϊδούρια, αετοί ή ότι άλλο δείχνουν». Σε σύγκριση με τα αμέτρητα είδη έμφυχων όντων που έχει γεννήσει η γη, λίγα απ' αυτά έχουν ανθρώπινο σχήμα και πολύ λίγα είναι αληθινοί άντρες, που τους αξίζει να προσβλέπουν στη σεβάσμια φύση των θεών. Κατά τον Μπρούνο οι άνθρωποι δεν είναι καθόλου ίσοι, όπως προσπάθησε να αποδείξει μια διαστρεβλωμένη εικονογραφία του μάρτυρα της ελεύθερης σκέψης, ούτε όλα τα ανθρώπινα

σώματα εμφυχώνονται με αληθινά ανθρώπινες ψυχές. Η γνώση της αλήθειας είναι ανοικτή στον καθένα χωρίς διακρίσεις κοινωνικής, τάξης, γενιάς ή αίματος (ο ίδιος ο Μπρούνο είναι η απόδειξη), πρέπει όμως να δούμε την ευγένεια του πνεύματος, σύμφωνα με τη φάση του κύκλου των δοκιμασιών του καθενός. Η προσωπική αξία, χωρίς καθόλου προκατάληψη, εξαρτάται από την ποιότητα της ψυχής που λειτουργεί στο συγκεκριμένο σώμα και, πέρα απ' αυτό, «χάρη στη μετριοπάθεια, τις μελέτες, το διαλογισμό και άλλες αρετές» είναι πάντοτε δυνατό να εξυψωθεί η στάθμη κάποιου μέχρι το διαλογισμό του θείου. Ουσιαστικά, αυτό είναι που καθορίζει την υπεροχή του ανθρώπου: η ικανότητα να πηγαίνει πέρα από την ανθρωπινή φύση, «πάντα πέρα από εκείνο που κανείς κατέχει», ξεπερνώντας το ζωώδες ένστικτο της προσκόλλησης στο είδος του,

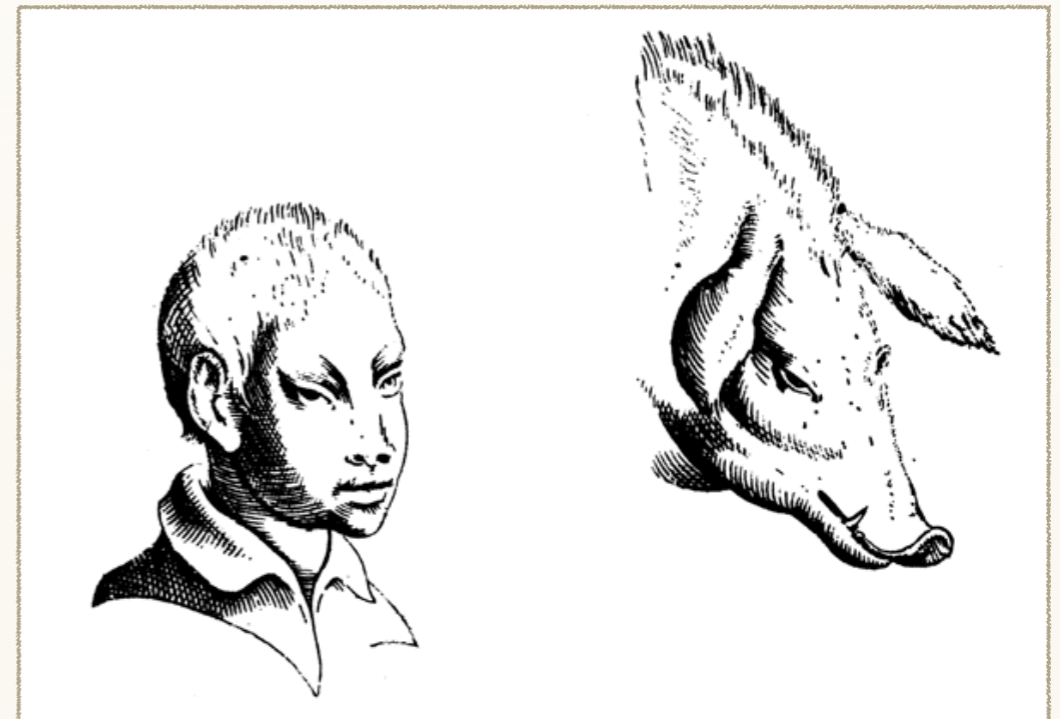

σύμφωνα με το οποίο «ο χοίρος δεν θέλει να πεθάνει και να μην είναι πια χοίρος, το άλογο φοβάται την ιδέα να μη συμπεριφέρεται σαν άλογο. Ο Δίας διακατέχεται από τον υπέρτατο φόβο να μην είναι πια ο Δίας»”. Η ανταπόκριση που βρίσκει ο Μπρούνο ανάμεσα στα χαρακτηριστικά και στη συμπεριφορά των ανθρώπινων όντων συνδέεται τέλεια προς την ιδέα ότι η ψυχή φέρει μέσα της, κατά τη διάρκεια του κύκλου μετάλλαξης, τη θετική ή αρνητική κληρονομιά της προηγούμενης ενσάρκωσης. Έτσι δίνει την ουσία που ενσωματώνει τα χαρακτηριστικά των ειδών, στην βάση των τάσεων που παράγονται από την προηγούμενη ζωή. Ουσιαστικά, η κλίμακα των ανθρώπινων συναισθημάτων έχει τόσους πολλούς και διαφορετικούς βαθμούς όσες και οι διάφορες ζωές που η ψυχή έχει ζήσει σε διάφορα σώματα. Η ψυχή εκτελεί επίσης τις δυο κινήσεις, της ανόδου και της καθόδου σύμφωνα με τη μοίρα, που δίνει προς θεραπεία της, τη δική της τάση προς το αγαθό. Σε σύγκριση προς την προηγούμενη συμπεριφορά σε ένα σώμα, στις επόμενες ενσαρκώσεις κάποιες ψυχές ενσαρκώνονται από κοινού σε ανθρώπινα όντα, άλλες σε ήρωες, άλλες παίρνουν ταπεινωτικά σχήματα. Η τελική τιμωρία εξιλεώνεται αμέσως από την ψυχή, επειδή η υψίστη δικαιοσύνη που κυβερνάει τα πάντα μεριμνά ώστε «να μην χρειάζεται να περιμένει κανείς την κυβέρνηση ή τη διοίκηση ενός άλλου καλύτερου σταθμού, όταν υπήρξε κακά καθοδηγούμενος σε κάποιο άλλο σύνταγμα». Αυτοί που έζησαν π.χ. σαν άλογα ή σαν χοίροι, θα έχουν μια επαρκή φυλακή αντίστοιχη προς την παράβαση εκείνη: ένα σώμα με όργανα και αισθήσεις του είδους

εκείνου. Έτσι, εξαιτίας της μοίρας της μετάλλαξης, θα έχει αιώνια χειρότερα ή καλύτερα είδη ζωής και τύχης, ανάλογα



με την καλύτερη ή χειρότερη συμπεριφορά που είχε επιδείξει κανείς στις προηγούμενες συνθήκες και καταστάσεις. Βέβαια, υπάρχει απίστευτη ομοιότητα προς τη βουδιστική αρχή της μετενσάρκωσης, η οποία, ακριβώς όπως και στον Ινδουισμό, θεωρεί τη ζωή του ανθρώπου ως μετάβαση από μια ύπαρξη σε μιαν άλλη. Κάθε ανθρώπινο πλάσμα γίνεται απλά μια αλυσίδα περαστικών φαινομένων, τα οποία συνεχώς αλλάζουν και περνούν από το ένα στο άλλο. Το σώμα, η ζωή, οι απολαύσεις, οι πόνοι, όλα είναι ένα είδος επίδρασης του κάρμα, έτσι ώστε ότι έχει κανείς σπείρει στις περασμένες του ζωές θερίζει στις επόμενες.

Ηρωική μανία



Τιτσιάνο Βετσέλλιο, «Ο θάνατος του Ακταίωνα»

Κατά τον Μπρούνο, ο μύθος της Αρτέμιδας και του Ακταίωνα αντιπροσωπεύει την τέλεια σύνθεση της γνωσιολογίας του. Στο απόγειο της έρευνάς του, στο έργο του «Οι ηρωικές μανίες», δηλώνει τα ακόλουθα: «Αυτή είναι η δική μου Αρτέμιδα, αυτή που είναι το ίδιο πράγμα, το πράγμα εκείνο που είναι η ίδια αλήθεια, η αλήθεια εκείνη που είναι η κατανοήσιμη φύση, την οποία επηρεάζουν ο ήλιος και η λαμπρότητα ανώτερης φύσης, καθώς η ενότητα διαιρείται σε δημιουργημένο και δημιουργό ή παράγον και παραγόμενο.» Ιδού πώς περιγράφει τη διπλή παρουσία μιας απροσπέλαστης και άφατης θεότητας, μιας θεότητας που εκδηλώνεται στη φύση σαν σκιά. Η τελευταία είναι η μόνη για την οποία ένας άνθρωπος μπορεί να διαλογισθεί με σκληρή εργασία και επιμέλεια. Κατά την εννοιολογική άποψη, η πίστη, ιδωμένη απ' αυτή τη διπλή άποψη της ενύπαρξης και της υπέρβασης της θείας αρχής, έρχεται κοντά στον Βράχμαν-Άτμαν της ινδικής παράδοσης.

Ο Μπρούνο εμπιστεύεται την προσπάθεια να σπάσει το δεσμό ανάμεσα στο απόλυτο και στο αποκαλυπτόμενο στην ηρωική μανία. Παριστάνει ένα πραγματικό δρασκελισμό ενεργητικού επιπέδου, που επιτρέπει τον κύκλο των επαναγεννήσεων, όπως στην ανατολική παράδοση, με μια εξαιρετική πράξη, που την ονομάζει «από-τετραχοτόμηση του εαυτού μας». Η παραβολή του μανιακού είναι ουσιαστικά αυτοβιογραφική παραβολή του ταξιδιού προς τη γνώση. Ο Μπρούνο παριστάνει τον εαυτό του με τη μορφή του μανιακού, ως κάποιον που ψάχνει για τη θεότητα, μην ελπίζοντας να διαποτισθεί, όπως ο γάιδαρος του Βαλαάμ, αλλά αναζητώντας την με μελέτες και με επιμέλεια.

«Ακταίων – λέγει ο Μπρούνο – σημαίνει σκέψη προσηλωμένη στο κυνήγι της θείας σοφίας, στη γνώση του θείου κάλλους.» «Λέγω ότι υπάρχουν πολύ λίγοι Ακταίονες που τους επιτρέπεται από το πεπρωμένο να αντικρίσουν τη γυμνή Αρτέμιδα.» Έτσι, ο Ακταίων αντιπροσωπεύει τον φιλόσοφο που ψάχνει για τη «γυμνή Αρτέμιδα», δηλ. τη φύση αποκαλυπτόμενη στην αληθινή ουσία της. Από τη στιγμή που ο Μπρούνο πέρασε το όριο του δάσους, πέρα από το οποίο μπορούσε να έχει δει την Αμφιτρίτη, χάρη στην κατανόηση της κυκλικότητας και της πολικότητας των αντιθέτων και το σκότος της πραγματικότητας, το μόνο που του έμενε ήταν η τελευταία εμπειρία, δηλ. ο θάνατος. Η πυρά του ατρόμητου φιλόσοφου δεν σήμανε το τέλος του μάρτυρα της ελεύθερης σκέψης αλλά την εξύψωση του μανιακού ήρωα.

Κεφάλαιο 9

Η ΔΙΚΗ ΚΑΙ Η ΠΥΡΑ



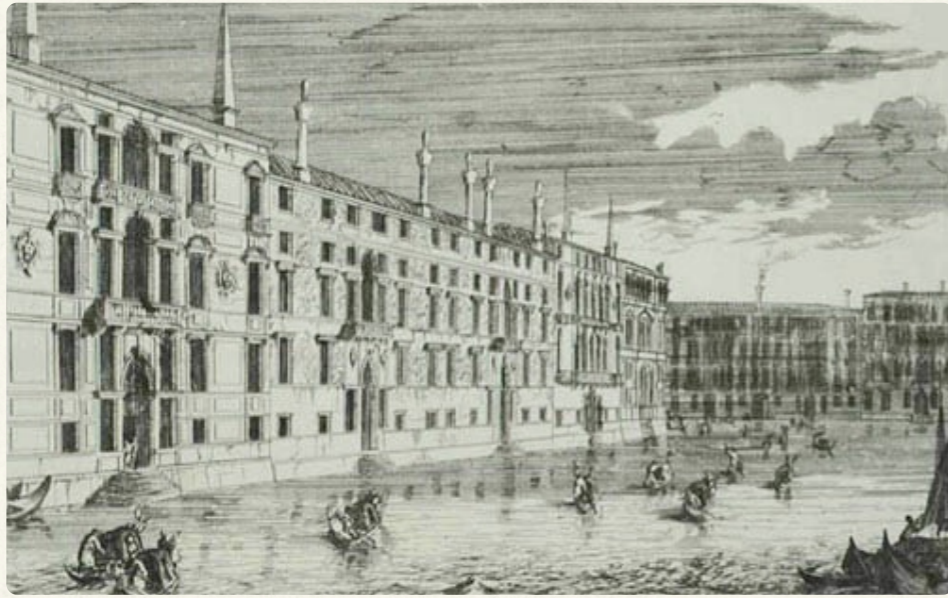

Βενετία, Ανάκτορο του Mocenigo

Την άνοιξη του 1591, ο Μπρούνο επέστρεψε στη Φραγκφούρτη, όπου έλαβε δυο επιστολές από τον Ενετό ευγενή Ιωάννη Mocenigo, που τον προσκαλούσε στη Βενετία για να του διδάξει την τέχνη της μνήμης. Όντας προσκολλημένος στην Ιταλία από τη διπλή Ουτοπία της πάλης με το Γαλιλαίο για την έδρα των Μαθηματικών στην Πάδουα και της ελπίδας ότι θα λάβει συγχώρηση από τον Πάπα για τις ιδέες του, ο φιλόσοφος δέχτηκε την πρόσκληση-παγίδα του Ενετού ευπατρίδη, που θα αποβεί μοιραία γι' αυτόν. Ο θλιβερός εκείνος άνθρωπος, απογοητευμένος που δεν πήρε τη μαγική διδασκαλία που περίμενε, έβαλε τους υπηρέτες του να φυλακίσουν τον Μπρούνο και στη συνέχεια τον παρέδωσε στην Ιερή Εξέταση.

Η σύλληψη

Έτσι, αυτός ο «επίγειος Αγγελιαφόρος» κατέληξε σ' ένα σκοτεινό κελί, από το οποίο δεν θα έβγαινε ποτέ. Ουσιαστικά, στη Βενετία τα πράγματα έδειχναν να πηγαίνουν καλά για τον Μπρούνο, ο οποίος υπερασπίστηκε τον εαυτό του λέγοντας ότι είχε αναπτύξει μόνο μια φιλοσοφική – όχι θεολογική – υπόθεση, και ότι, σε ότι αφορούσε το πεδίο της πίστης, στηρίζονταν ολοκληρωτικά στο δόγμα της Εκκλησίας. Υποστηρίζονταν επίσης από ευμενείς ή τουλάχιστον μη εχθρικούς μάρτυρες, από κάποιους διάσημους εκπροσώπους των Ενετών πατρικίων. Αλλά, μόλις ο Μπρούνο νόμισε ότι θα μπορούσε να ξεπεράσει τη δοκιμασία αποκηρύσσοντας τις λεκτικές του υπερβολές και υποσχόμενος να κρατήσει τη σκέψη του υπό έλεγχο, μεταφέρθηκε σε ένα ανώτερο γραφείο του δημόσιου κατήγορου της Αγίας Έδρας στη Ρώμη, που δεν είχε σταματήσει ποτέ να τον έχει υπό παρατήρηση. Η Βενετία προσπάθησε να τον κρατήσει εκτός, στο όνομα της νομοθετικής της αυτονομίας, όμως, επειδή ο Μπρούνο δεν ήταν πολίτης της Βενετίας και η δίκη είχε αρχίσει πριν ο Μπρούνο φθάσει στην πόλη των καναλιών (η δίκη αφορούσε τα γεγονότα του 1575), υποχώρησε στις αιτήσεις του Βατικανού και το Φεβρουάριο 1593, οι περιπλανήσεις του Μπρούνο έληξαν μέσα σε ένα σκοτεινό κελί των νέων ανακτόρων της Αγίας Έδρας, τα οποία ο Πίος V είχε κατασκευάσει στο Μπόργκο, κοντά στον Αγ. Πέτρο.



Ippolito Beccaria

Ο Μπρούνο ύψωσε το ανάστημά του μπροστά στους κατηγορούς του για επτά ατέλειωτα χρόνια, κατά τα οποία πρέπει να θυμηθούμε τον άκαμπο Στρατηγό του Δομηνικανού Τάγματος Ιππόλυτο Beccaria, ο οποίος χρησιμοποιούσε μια στρατηγική από μισές παραδοχές και από αλαζονικές απαιτήσεις. Όμως η δίκη άρχισε ξαφνικά να επιταχύνεται το 1597, όταν ο καρδινάλιος Ροβέρτος Bellarmino εισήλθε στην ομάδα των δικαστών. Η υπεράσπιση του Μπρούνο, βασισμένη στη διάκριση ανάμεσα σε φιλοσοφική και θεολογική αλήθεια, άρχισε να αμφιταλαντεύεται. Όντας υποχρεωμένος να αποκηρύξει οκτώ προτάσεις, που είχαν θεωρηθεί αιρετικές, είπε ότι μπορούσε να το κάνει για όσες ήταν θεολογικής φύσεως, όμως, όταν έφθασε στις φιλοσοφικές αλήθειες όπου βρίσκονταν και η ουσία της σκέψης του, προσκολλήθηκε στη θέση του και φώναξε πως δεν είχε τίποτε για το οποίο να μετανοήσει.

Η ΔΙΚΗ ΚΑΙ Η ΠΥΡΑ

Φιλόσοφος και όχι θεολόγος

- ♦ 16 Σεπτεμβρίου η 16η, τους έτους 1599 σου παρουσίασαν οκτώ «βεβαιωμένα αιρετικές» προτάσεις για να τις αποκηρύξεις. Την 21η Δεκεμβρίου απάντησες ότι δεν ήσουν υποχρεωμένος και δεν ήθελες να μετανοήσεις: τι έγινε, τι σκεπτόσουν αυτό το σύντομο χρονικό διάστημα;
- ♦ Η δίκη στη Ρώμη ήταν μια παρατεταμένη προσπάθεια συμβιβασμού, ανταλλαγής της αποκήρυξης της «θεολογικής» μου κριτικής με την υπεράσπιση του «φιλοσοφικού» πυρήνα της σκέψης μου. Θα ήμουν ακόμη διατεθειμένος να αποκηρύξω, όπως έκανα και στη Βενετία. Θα είχα απελευθερωθεί χωρίς προβλήματα από το βάρος των ισχυρισμών περί βλασφημίας, που βρίσκονταν σε κάποια από τα έργα μου ή στις ύβρεις που καταγγέλλονταν από τον Mocenigo και από συγκρατούμενούς μου, οι οποίες εκστομίστηκαν σε στιγμές μέθης ή δυστυχίας. Αυτό τους το χάριζα: Προσπάθησα να μην πέσω στην παγίδα τους. Ότι ο Χριστός ήταν ένας φαύλος, ένας προφήτης ή ένας μάγος, που τον κρέμασαν ή τον σταύρωσαν, δεν έδινα δεκάρα. Δεν ήταν η ουσία της σκέψης μου αυτό που κήρυσσα ή ανάγγειλα ανά την Ευρώπη. Αυτό το γνώριζαν καλά κι έπαιζαν μαζί μου όπως η γάτα με το ποντίκι. Προσπαθούσαν να εξαντλήσουν την

αντίστασή μου, εναλλάσσοντας τα βασανιστήρια με σημεία επιείκειας, προσφορές κατανόησης και απαιτήσεις υποταγής και μετάνοιας. Όμως αυτό που πραγματικά ήθελαν ήταν να αποκηρύξω ολοκληρωτικά και αυθεντικά όλες μου τις ιδέες.

- ◆ **Ξεγελούσαν τους εαυτούς τους νομίζοντας πως μπορούν να φυλακίσουν ακόμη και την έξοχη φαντασία σου στη φανταστική φυλακή, μέσα στα αδαμάντινα τείχη των ουράνιων σφαιρών τους.**
- ◆ Μην νομίσεις πως στα επτά χρόνια φυλακής ζόδευα όλο μου το χρόνο επεξεργαζόμενος τις στρατηγικές υπεράσπισής μου. Το σώμα μου ήταν φυλακισμένο, αλλά το πνεύμα μου συνέχιζε θαρραλέα να αυλακώνει με τις φτερούγες του την απεραντοσύνη του διαστήματος. Παραπλανούσα τον εαυτό μου ότι θα μπορούσα να κρατήσω τις θέσεις μου μαζί τους, όμως όταν ο επικεφαλής τους Καρδινάλιος Bellarmino μπήκε στο παιγνίδι, κατάλαβα ότι το μαντρόσκυλο δεν θα με άφηνε να προχωρήσω παραπέρα. Συνειδητοποίησα ότι εκεί μέσα, η δυνατότητα να με αφήσουν να ακουστώ είχε χαθεί οριστικά: η κατηγορία δεν μου επέτρεπε πια τη δυνατότητα να γράφω, ούτε ο λόγος είχε πλέον νόημα χωρίς ακροατήριο. Κατάλαβα ότι το μόνο που είχε απομείνει ήταν το τελευταίο μεγάλο όργανο επικοινωνίας,

με το οποίο θα μπορούσα να εκφραστώ με ένα τρόπο, με τις δικές μου επιλογές, του μάρτυρα των τελευταίων πράξεων, ελπίζοντας ότι αυτές τουλάχιστον θα κατανικούσαν τη λήθη του χρόνου και το μένος των διωκτών μου. Δεμένος από την κορυφή μέχρι τα νύχια, με σχισμένες τις αρθρώσεις μου, το σώμα μου είχε γίνει μαγικό σύμβολο πάνω στον τροχό της μνήμης και ο



Roberto Bellarmino

θάνατος μου φαίνονταν σαν η ακραία εξύψωση της σκέψης μου, η ακραία προσπάθεια να διαβιβάσω μέσα από το χώρο και το χρόνο το μήνυμά μου, ως το πιο τέλειο μαγικό που ένας άνθρωπος θα μπορούσε ποτέ να εκτελέσει.

- ◆ **Αισθανόσουν πάντοτε να επικρέμαται πάνω σου το πεπρωμένο, κάνοντας να ηχεί στ' αυτιά σου η ερμητική προφητεία: και, πίστεψέ με, εκείνος που θα αφιερωθεί στη θρησκεία του νου, θα τιμωρηθεί με την ποινή του θανάτου. Η πυρά επικρέμονταν πάνω σου στην ασυνείδητη ευχή για μετασχηματισμό: αυτός εδώ, ως πολίτης και κάτοικος του κόσμου, γιος του πατέρα Ήλιου και της μάνας Γης, επειδή αγαπάει υπερβολικά τον κόσμο, βλέπουμε πόσο πρέπει να μισήθηκε, να κατηγορήθηκε, να κυνηγήθηκε και να πιέστηκε γι' αυτό. Αλλά ταυτόχρονα δεν έπρεπε να παραμείνει άεργος, ούτε να κακοαπασχολείται περιμένοντας το θάνατό του, τη μετεμψύχωσή του, την αλλαγή του.**
- ◆ Η Νέα φιλοσοφία είναι η συναίσθηση της ανθρώπινης περιπέτειας, είναι η χαρά στην αίσθηση του ότι βυθίζεσαι στη θεότητα της φύσης, έχει κάτι από ηρωική μανία το να φτάσεις στο σημείο να διαλογίζεσαι πάνω σε αυτήν. Είναι η απουσία παραίτησης, επειδή το κάθε τι μεταβάλλεται και μετά τη νύχτα έρχεται πάντα η ημέρα, είναι η απουσία εξύψωσης επειδή συμβαίνει το αντίθετο. Είναι η πληρότητα της ζωής, η απουσία καταναγκασμών και

φραγμών στη γνώση, η δίψα για το άπειρο. Όλα τούτα δεν μπορούσα να τα αποκηρύξω. Μόλις συνειδητοποίησα ότι σ' αυτό αποσκοπούσαν, στην ουσία της σκέψης μου, για την οποία αγωνίστηκα σ' όλο τον κόσμο σ' όλη μου τη ζωή, κατάλαβα ότι ο κύκλος της περιπέτειάς μου είχε φθάσει σε μια καμπή. Αρκετά πια! Δεν έχω τίποτε για το οποίο να μετανοήσω! Μόνο ο Κλήμης VIII ο ίδιος θα μπορούσε να κατανοήσει, και ίσως να αποδεχθεί την ύπαρξη αυτής της «διπλής αλήθειας», φιλοσοφικής και θεολογικής, όμως μέχρι το τέλος δεν θέλησε να με ακούσει.

- ◆ **Κι έτσι απάγγειλαν την καταδίκη σου.**
- ◆ Είχα ήδη απαγγείλει την καταδίκη μου πριν από επτά χρόνια μπροστά στους ιεροεξεταστές της Βενετίας: Υποστηρίζω ένα άπειρο σύμπαν που είναι έργο της άπειρης θείας δύναμης, επειδή θεώρησα ανάξιο για τη θεία Αγαθότητα και Ισχύ, να έχει δημιουργήσει μόνο ένα πεπερασμένο κόσμο, ενώ έχει τη δύναμη να δημιουργήσει εκτός από αυτόν και άπειρους άλλους κόσμους. Αυτή είναι η ετυμηγορία που φοβόντουσαν, περισσότερο από όσο εγώ φοβόμουν τη δική τους.
- ◆ **Δηλαδή δεν φοβόσουν να πεθάνεις;**
- ◆ Ο θάνατος δεν είναι τίποτε άλλο παρά μια κατάλυση των δεσμών, γι' αυτό κι ο σοφός δεν πρέπει να τον φοβάται. Ο

μόνος πραγματικός θάνατος είναι όταν δεν σκέπτεσαι πια, όταν η σκέψη σου έχει αφανιστεί, αν έχει σβήσει όπως προσπάθησαν να κάνουν σε μένα. Αυτό δεν σημαίνει ότι δεν λυπήθηκα σπάζοντας το δεσμό της αγάπης που υπάρχει ανάμεσα σε σώμα και ψυχή, επειδή, ακόμη κι αν προσμένουμε μια άλλη ζωή ή δρόμο που θα μας ανήκει, δεν θα είναι σαν τη δική μας, καθώς δεν θα είμαστε πια στο παρόν, έτσι αυτή περνάει για πάντα, και δεν ελπίζουμε ότι θα επιστρέψουμε απόλυτα.

- ♦ «Ένας καλός συγγάτοικος, ένας επικούρειος για τη ζωή», έτσι σε περιέγραψε ο φίλος σου ο Corbinelli. Αγαπούσες τις γυναίκες και πάντα θεωρούσες την αμαρτία της σάρκας σαν ελαφρό και συγχωρητέο αμάρτημα, επειδή είναι μια φυσική πράξη κι έχει πολύ μεγάλη αξία για την τήρηση της εντολής του Θεού.
- ♦ Αγαπώ με όλη τη δύναμη της καρδιάς μου, με όλη την ορμή που μπορεί να αγαπήσει ένας άνθρωπος του νότου: με μια αγάπη βίαιη σαν όλα τα συναισθήματά μου. Όμως, ως φιλόσοφος δεν θα μπορούσα να λησμονήσω ότι το κάθε τι αλλάζει, ότι τίποτε δεν αφανίζεται, και στους κύκλους της δοκιμασίας μια είναι η αθάνατη, αιώνια ψυχή που ζει και απολαμβάνει να ερευνάει το κάθε τι. Κανένα πνεύμα και καμιά ψυχή δεν χάνεται: υπάρχει μόνο μια συνεχής ποικιλία συνδυασμών. Καθώς το φίδι δεν θα ήταν τίποτε άλλο παρά άνθρωπος αν από το σώμα του φύτερωναν χέρια

και πόδια και κεφάλι, έτσι ένιωσα κιόλας εγώ, από το σώμα μου να φυτρώνουν καινούργια σχήματα και τη νόησή μου να συνδέεται με τη θεία νόηση σε μια στιγμή μανιακής τελικής σχάσης. Όπως στο μύθο του Ακταίονα, όταν συνειδητοποίησα ότι μπόρεσα να συλλάβω την αλήθεια, τα σκυλιά της μισαλλοδοξίας και της μικρόνοιας όρμησαν πάνω μου να με κομματιάσουν.

- ♦ Αλλά σκοτώνοντάς σε, σου έδωσαν την ευκαιρία να εξυψώσεις τη φιλοσοφία σου πέρα από τα όρια που σου επιβάλλει το σώμα κι οι καταναγκασμοί.
- ♦ Ο Τρισμέγιστος είχε πει: «Φανταστείτε να είστε ίσοι σε κάθε μέρος, στη γη, στη θάλασσα στον ουρανό, φανταστείτε να μην έχετε γεννηθεί ακόμη, να είστε μέσα στη μήτρα της μάνας σας, να είστε νέοι, γέροι, να είστε νεκροί να είστε αυτό που θα είστε μετά το θάνατο. Αν μπορείτε να τα κατανοήσετε όλα αυτά μαζί, θα μπορέσετε να κατανοήσετε το Θεό». Δεμένος γυμνός σ' εκείνο το στύλο εκείνο το δροσερό πρωινό του Φλεβάρη, μπορούσα επί τέλους να πετάζω με το πνεύμα από το ένα μέρος στο άλλο μέσα σε μια στιγμή, σαν να μην χρειάζονταν πια να ταξιδέψω στο Παρίσι στην αυλή του Ερρίκου ΙΙΙ ή στο Λονδίνο στη θεική Ελισάβετ ή στη Wittenberg, στη Helmstedt, στη Νάπολη, στη Νόλα ή στο πιο μακρινό ουράνιο σώμα πέρα από τα όρια του σύμπαντος, αλλά σαν να ήμουν κιόλας εκεί.

Η ΔΙΚΗ ΚΑΙ Η ΠΥΡΑ

Κάμπο ντε φιόρι



Σήμερα, στο κέντρο της πλατείας Κάμπο ντε φιόρι, βρίσκεται το μνημείο που τρεις αιώνες μετά την πυρά, υψώθηκε στο όνομα της ελευθερίας της σκέψης. Η εξέδρα της εκτέλεσής του είχε τοποθετηθεί στο κάτω μέρος της πλατείας, στη γωνία με την οδό de Balestrari, στην απέναντι πλευρά από την οικία του Γάλλου πρέσβη. Είχε ζητήσει να λάβει χώρα σ' εκείνο το σημείο η εκτέλεση του ανθρώπου, που λίγα χρόνια πριν ο βασιλιάς του είχε θαυμάσει και πάρει υπό την προστασία του. Τώρα εκείνος σιχαίνονταν την οσμή της καμένης σάρκας του.

Στις 20 Ιανουαρίου, ο Κλήμης VIII, θεωρώντας ότι οι κατηγορίες αποδείχθηκαν και αρνούμενος το αίτημα για περαιτέρω βασανιστήρια που του ζητούσαν οι καρδινάλιοι, δίνει διαταγή ο «αμετανόητος αιρετικός, επίμονος και πείσμων» κατηγορούμενος να παραδοθεί στην πολιτική εξουσία. Αυτό σημαίνει, παρά τη χρησιμοποίηση των συνηθισμένων υποκριτικών λέξεων στην καταδικαστική απόφαση που προσφεύγει στην επιείκεια του Κυβερνήτη της Ρώμης, θάνατο στην πυρά. Στις 8 Φεβρουαρίου η καταδίκη απαγγέλλεται στο σπίτι του καρδινάλιου Madruzzo στην πλατεία Ναβόνα. «Λέγομε, απαγγέλλομε, καταδικάζομε και διακηρύσσομε ότι συ, Ιορδάνη Μπρούνο, είσαι αμετανόητος, επίμονος και πείσμων αιρετικός και επιβάλλομε εις βάρος σου όλες τις εκκλησιαστικές μομφές, τις ποινές των ιερών κανόνων, νόμων και κανονισμών, γενικές και ειδικές, που επιβάλλονται σε όλους τους αμετανόητους, επίμονους και πείσμονες αιρετικούς». Οι τελευταίες λέξεις του Μπρούνο, πριν του φορέσουν το φίμωτρο που θα κάρφωνε τη γλώσσα του, είναι περιφρονητικές: «Φοβάστε πολύ περισσότερο σεις που απαγγέλλετε την καταδίκη αυτή από μένα που την ακούω!» Την Τρίτη 17 Φεβρουαρίου 1600, γυμνός και δεμένος σε ένα στύλο στην πλατεία Κάμπο ντε Φιόρι, ο φιλόσοφος των άπειρων κόσμων καίγεται ζωντανός.



ΒΙΒΛΙΟΓΡΑΦΙΑ

BERTI, Domenico. *Vita di Giordano Bruno da Nola (Η Ζωή του Ιορδάνη Μπρούνο από την Νόλα)*, Φλωρεντία-Τορίνο-Μιλάνο, Paravia e comp. 1868.

del GIUDICE, Guido. *WWW. Giordano Bruno (WWW. Ιορδάνης Μπρούνο)*, Νάπολη, Marotta e Cafiero 2001.

del GIUDICE, Guido. *La coincidenza degli opposti. Giordano Bruno tra Oriente e Occidente (Η σύμπτωση των αντιθέτων. Ο Ιορδάνης Μπρούνο ανάμεσα σε Ανατολή και Δύση)*, Ρώμη, Di Renzo 2005.

del GIUDICE, Guido. *Io dirò la verità. Intervista a Giordano Bruno (Θα πω την αλήθεια. Συνέντευξη του Ιορδάνη Μπρούνο)*, Ρώμη, Di Renzo 2012.

FIRPO, Luigi. *Il processo di Giordano Bruno (Η δίκη του Ιορδάνη Μπρούνο)*, Ρώμη, Salerno 1993.

GATTI, Hilary. *Giordano Bruno and Renaissance Science (Ο Ιορδάνης Μπρούνο και η Επιστήμη της Αναγέννησης)*, Ithaca NY, Πανεπιστήμιο Cornell 1999.

KOYRE', Alexandre. *From the closed world to the infinite universe (Από τον κλειστό κόσμο στο άπειρο σύμπαν)*, Βαλτιμόρη, The Johns Hopkins Press 1957.

SALVESTRINI, Virgilio. *Bibliografia di Giordano Bruno 1582-1950 (Βιβλιογραφία του Ιορδάνη Μπρούνο)*, 2η έκδ. μετά θάνατον του επιμ. έκδ. L. Firpo, Φλωρεντία, Sansoni 1958.

SPAMPANATO, Vincenzo. *Vita di Giordano Bruno con documenti editi e inediti (Η ζωή του Ιορδάνη Μπρούνο με έγγραφα Δημοσιευμένα και αδημοσίευτα)*, Μεσίνα, Principato 1921.

YEATS, Frances A. *Giordano Bruno and the Hermetic Tradition (Ο Ιορδάνης Μπρούνο και η ερμητική παράδοση)*, Λονδίνο, Routledge and Kegan Paul Ltd 1964.

ΕΡΓΑ ΤΟΥ ΙΟΡΔΑΝΗ ΜΠΡΟΥΝΟ

Opera latine conscripta (Έργα στην λατινική γραπτά), publicis sumptibus edita recensebat (δημοσιευμένα με δημόσια δαπάνη, αναθεώρηση υπό F. Fiorentino [V Imbriani, C.M. Tallarigo, F. Tocco, H. Vitelli], Neapoli, Morano [Florentiae, Le Monnier], 1879-1891, 3 τόμοι σε 8 μέρη (ανατύπωση: Στουτγάρδη–Bad Cannstatt, 1961-1962).

Candelaio (Κηροπλάστης). Επιμ. Gianmario Ricchezza, Μιλάνο, Excelsior 1881, 2008.

La Cena delle Ceneri (Το Δείπνο την Τετάρτη της τέφρας). Επιμ. Gianmario Ricchezza, Μιλάνο, Excelsior 1881, 2012.

Due Orazioni. Oratio Valedictoria - Oratio Consolatoria (Δυο ομιλίες. Αποχαιρετιστήρια ομιλία – Παρηγορητική ομιλία), Επιμ. G. del Giudice, Ρώμη, Di Renzo, 2006.

La disputa di Cambrai. Camoeracensis Acrotismus (Η διαμάχη του Cambrai), Επιμ. G. del Giudice, Ρώμη, Di Renzo, 2008.

Il Dio dei Geometri. Quattro dialoghi (Ο Θεός των Γεωμετρών. Τέσσερες διάλογοι), Επιμ. G. del Giudice, Ρώμη, Di Renzo, 2009.

Somma dei termini metafisici con il saggio Bruno in Svizzera tra alchimisti e Rosacroce (Επιτομή μεταφυσικών όρων με τον σοφό Μπρούνο στην Ελβετία μεταξύ αλχημιστών και Ροδοσταύρων), Επιμ. G. del Giudice, Ρώμη, Di Renzo, 2010.

Opere latine (Έργα στην λατινική), Επιμ. C. Monti, Τορίνο, UTET 1980.

De Umbris idearum (Περί της σκιάς των ιδεών), Επιμ. Claudio D'Antonio, Di Renzo, Ρώμη. 2004.

Ο ΣΥΓΓΡΑΦΕΑΣ



Ο **Guido del Giudice** έγινε γνωστός τα τελευταία χρόνια ως ένας από τους πλέον διακεκριμένους ειδικούς πάνω στη ζωή και τα έργα του Ιορδάνη Μπρούνο. Έχει αφιερώσει σ' αυτόν δεκαετίες βαθιάς και εντατικής μελέτης ακολουθώντας το ίδιο το δρομολόγιο της περιπλάνησης εκείνου, επισκεπτόμενος όλα τα μέρη όπου έζησε, αναζητώντας καινούργιες πληροφορίες και γνώσεις. Έτσι μπόρεσε να βρει σε ένα αντίγραφο του «Camoeracensis Acrotismus», που φυλάσσεται στη Βιβλιοθήκη Klementinum της Πράγας, ένα νέο σύμβολο που έφτιαξε ο Μπρούνο με τα ίδια του τα χέρια. Έχει επίσης εντοπίσει στην «Oratio Valedictoria», μια αναφορά από τον «Gargantua et Pantagrue», που σημαίνει ότι ίσως ο François Rabelais ήταν μια από τις κύριες πηγές του Μπρούνο. Οι έρευνές του στην Ελβετία για τη δημιουργία της πρώτης ιταλικής μετάφρασης του «Summa terminorum metaphysicorum», του επέτρεψαν να φωτίσει μια από τις πλέον άγνωστες περιόδους της ζωής του φιλοσόφου, αποδεικνύοντας τις σημαντικές σχέσεις που είχε με το κίνημα των Ροδοσταύρων. Το 2008 κέρδισε την πρώτη απονομή του Διεθνούς Βραβείου Giordano Bruno με το βιβλίο του «La disputa di Cambrai». Από το 1998 είναι υπεύθυνος του ιστοτόπου www.giordanobruno.com, που έχει γίνει σημείο αναφοράς για κάθε θιασώτη και μελετητή του Ιορδάνη Μπρούνο σε ολόκληρο τον κόσμο

Έχει εκδόσει:

- ◆ WWW. Giordano Bruno, 2001
- ◆ La coincidenza degli opposti. Giordano Bruno tra Oriente e Occidente, 2005 (Η σύμπτωση των αντιθέτων. Ο Ιορδάνης Μπρούνο ανάμεσα σε Ανατολή και Δύση).
- ◆ Due Orazioni. Oratio Valedictoria – Oratio Consolatoria, 2006. (Δύο ομιλίες, Αποχαιρετιστήρια Ομιλία – Παρηγορητική Ομιλία).
- ◆ La disputa di Cambrai. Camoeracensis Acrotismus, 2008 (Η διαμάχη του Cambrai).
- ◆ Il Dio dei Geometri. Quattro dialoghi. 2009 (Ο Θεός των Γεωμετρών. Τέσσερις διάλογοι).
- ◆ Somma dei termini metafisici con il saggio Bruno in Svizzera tra alchimisti e Rosacroce, 2010 (Επιτομή μεταφυσικών όρων με το σοφό Μπρούνο στην Ελβετία μεταξύ αλχημιστών και ροδοσταύρων).
- ◆ Io dirò la verità. Intervista a Giordano Bruno, 2012. (Θα πω την αλήθεια. Συνέντευξη με τον Ιορδάνη Μπρούνο).

Μετάφραση στην ελληνική: Στέφανος Αλκ. Παϊπέτης, Ομότιμος Καθηγητής της Μηχανικής του Πανεπιστημίου Πατρών, Τμήμα Μηχανολόγων και Αεροναυπηγών Μηχανικών με ειδικότητα στα αεροδιαστημικά υλικά και στην αρχαία τεχνολογία. Τα γενικότερα ενδιαφέροντά του περιλαμβάνουν φιλοσοφία, τέχνη, λογοτεχνία και ποίηση ειδικότερα. Έχει μεταφράσει λογοτεχνία και ποίηση από την αγγλική γλώσσα κυρίως, ενώ ποιήματά του έχουν δημοσιευθεί σε λογοτεχνικά περιοδικά.

Για περισσότερες πληροφορίες:

www.giordanobruno.com

[www.giordanobruno.info](mailto:info@giordanobruno.info)

www.giordanobruno.org

email: info@giordanobruno.info



© Guido del Giudice 2014

Παρέχεται άδεια χρήσης μόνο για προσωπικούς και εκπαιδευτικούς λόγους.
Δεν χορηγείται άδεια για εμπορική χρήση.

